



# 昭和ブリッジ販売株式会社

昭和ブリッジ アルミニウム製品 総合カタログ

## ALUMINUM PRODUCTS LINE UP CATALOG

BRIDGE SERIES

CARRY SERIES

REAR CAR

Seed Shelf

OTHER SERIES



# あらゆる分野で活躍する 昭和ブリッジのアルミ製品

## 会社概要

社名	昭和ブリッジ販売株式会社
代表者	代表取締役社長 三浦 直行
所在地	〒436-0043 静岡県掛川市大池2887-1
設立	1977年6月25日
資本金	5,000万円
株主	アルインコ株式会社100%

事業内容 アルミ加工品（農業・建設機械・防災関連）の製造・販売

主たる販売先 農業資材商社  
建機メーカー  
車両メーカー

主たる仕入先 三井物産メタルズ株式会社  
阪和興業株式会社  
日鉄物産株式会社

取引銀行 静岡銀行 掛川支店  
りそな銀行 浜松支店  
島田掛川信用金庫 本店営業部





## 設計

経験と実績を基にした、安全性の高い、高品質で使いやすい製品を設計しております。また、これら製品をベースとした特注品にも柔軟に対応し、お客様の多様なニーズにお応え致します。



## 製造

昭和ブリッジ販売の製品はすべてアルミ製品の専門工場で作られています。アルミ素材の開発、ロボットも導入した高度なアルミ溶接技術による溶接加工、そして組み立てまでを一貫したシステムによって行っています。

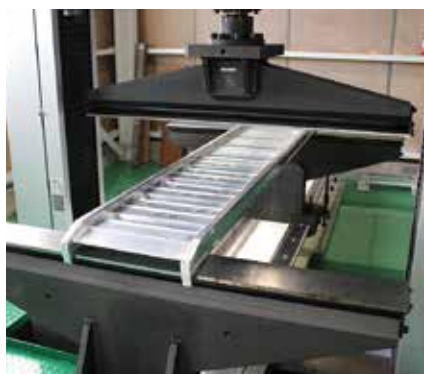

## 試験

厳しい強度試験をクリアするため、十分な安全率（定格荷重/表示荷重）を設定し、最新の試験設備にて検証しています。すべてはお客様に安心してご使用いただくためのものです。



## 物流

完成品はオートメーション化された最新設備の倉庫でコンピュータ管理されているため、お求めの商品をいつでも迅速にお届けすることができます。スピーディーな対応、それもお客様に対する大切なサービスと私たちは考えます。

# POWER TO

大都会の建設現場で、緑深い山間の畑で、働く人や機械をしっかりと支えているものがあります。それがわたしたち昭和ブリッジ販売の製品です。大きな建設機械から小型の農機やオートバイにいたるまで、運搬車から積み降ろしする際になくはないブリッジ。果樹園、施設園芸、造園管理の必需品であるステップラダーや運搬用キャリー、そして整地板・レーキなど。さらには工場、倉庫などで商品の運搬・物流に欠かせないアイテムである各種台車。すべての製品は軽い、強い、腐らないなど優れた特徴を持つ特殊アルミ合金製。そして、それらはアルミ素材から溶接加工、組み立てまで、わたしたちの工場で一貫生産されています。だから、使いやすさと安全性をしっかりと確保することができるのです。用いられる分野、場面はさまざまでも、共通しているのは働く人や機械を信頼の品質でしっかりと支えていること。これからわたしたちはさまざまなフィールドで働く人や機械を支える製品をつくり続けます。支える力になりたい。それが昭和ブリッジ販売の変わらぬ願いです。

## 支え

あらゆる分野で活躍する

### 建設

*Construction machinery*

### 機器

### 物流

*Distribution articles*

### 用品

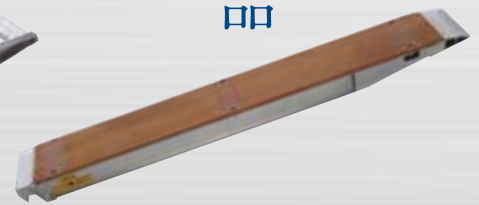
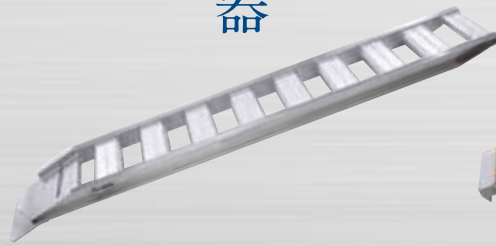

## Contents

### ブリッジ シリーズ

GP-S	06	SH・SHAシリーズ	15	BAW	22
GP-T	07	SHAS	16	ブリッジの選定方法	23
KB	08	SHAシリーズ(幅広)	17	特注品に関して	24
SXN	09	SGN	18	フックの改造について	25
SH	10	SG/SGW	19		
SBAG	11	MC/MCW	20		
SBA	12	FA	21		
SB	13	ES	21		
あぜこし型	14	NSBW	22		

# SUPPORT

## る力

昭和ブリッジのアルミ製品

### 農業

*Agricultural equipment*

### 機器

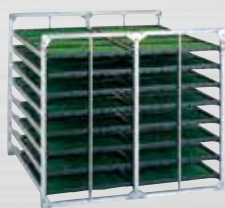

#### キャリー シリーズ

CC	27
HC	29
CC3-2FA	30
アルミー輪車	30
ハウスカー・自社製ホイール	31
万能作業台車	32
Sシリーズ	33
SDシリーズ	33

#### リヤカー

SMC-180L/SMC-10C/	35
NS8-A3P	
SMC-1/SMC-2/SMC-3	36
SMC-1DX	
SMC-BS/SMC-BST	37
ハンディキャンパー	38

### 防災

*Disaster prevention supplies*

### 用品



#### 育苗棚

ARシリーズ	41
BRシリーズ・NC/NSシリーズ	42
NC-Kシリーズ	43
AR-Pシリーズ	44

#### その他

ホース巻取機	46
アルミ製荷台ステップ	47
アルミ製整地板/レーキ	47

GP-S  
GP-T  
KB  
SXN  
SH  
SBAG  
SBA  
SB  
あぜこし型  
SH・SHAシリーズ  
SHAS  
SHAシリーズ  
SGN  
SG/SGW  
MC/MCW  
FA  
ES  
NSBW  
BAW  
ブリッジの選定方法  
特注品に関して  
フックの改造について

# ブリッジシリーズ

B R I D G E S E R I E S



# 機種をお選びいただく前に

## ■用途や機械の足まわりに関して

建設機械 農業機械 オートバイ 他

●鉄シュー ●ゴムシュー ●振動ローラー ●タイヤ

## ■機械の重量は何トンですか？

## ■運搬車両に受け金具の有無

●ツメタイプ 受け金具がついている時

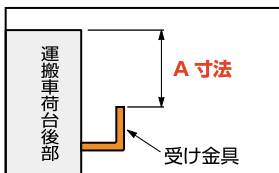

A寸法とは・・・  
A寸法とは運搬車の荷台後部の受け金具の上部から荷台床面までの高さを表します。ブリッジを使用するときの運搬車後部の受け金具A寸法は、高さ50ミリで設置してください。

KB・SXN型の場合は  
A寸法(フックの高さ)も決めてください。

●セーフペロタイプ 受け金具がついていない時

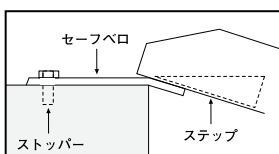

セーフペロの折れ曲がり部まで荷台に掛けた後、セーフペロの穴にあわせて運搬車の荷台に穴を開け、付属のストッパーを通してご使用ください。

## ■最適な「長さ、をお選びください。

ブリッジ選定方法はP23を参照してください。

●ツメタイプの場合

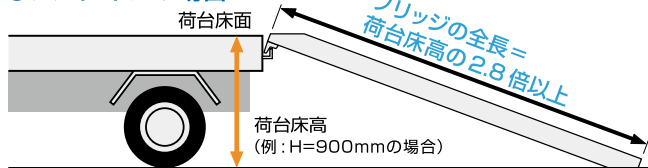

例1)  $900\text{mm} \times 2.8 = 2,520\text{mm}$   
ブリッジ全長2,520～ブリッジをお選びください。  
(2.8倍で約21度の登坂角度になります。)

●ペロタイプの場合

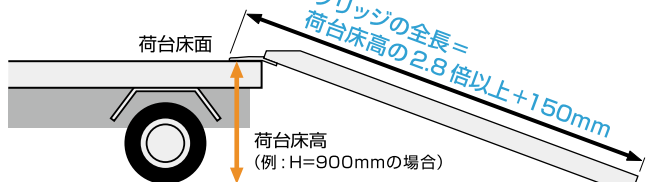

例1)  $900\text{mm} \times 2.8 + 150 = 2,670\text{mm}$   
ブリッジ全長2,670～ブリッジをお選びください。  
(2.8倍で約21度の登坂角度になります。)

※軽トラ 平均荷台高さ 650mm  
1.5t ダンプ 平均荷台高さ850mm  
2～4t ダンプ 平均荷台高さ850～1050mm

## ■最適な「幅、をお選びください。

お手持ちの建機・農機のシューおよびタイヤ幅が各表中の有効幅マイナス50mm以下であることを確認いただき型式を確定してください。

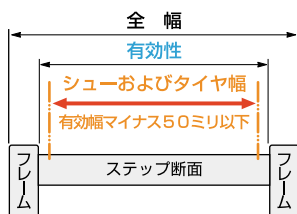

〈ブリッジ選定でお困りの方は下記用紙にご記入下さい〉



カタログ 23 ページ参照。

# ⚠️ 安全にご利用いただくために

## ■積載重量をお守りください。

表示されている積載重量以上の作業機の昇降には使用しないでください。特に積載車両にアタッチメントを装着した場合は、作業機全体の重量にご注意ください。

## ■板材に関して

KBの上板は本体との緩衝材の役目ですが消耗品ですので傷みの激しいものはお早めに交換するよう、おすすめします。ローラーをご使用の場合は、昇降時にすべる危険がありますので、ウインチ等をご使用ください。

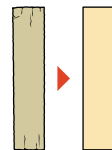

## ■ツメは確実に取り付けてご使用ください。

●ツメタイプ

必ず受け金具にかみあっているか、受け金具の底部にフック先端があたっていないかを確認してください。(左図アングル図参照)

●セーフペロタイプ

トラックの荷台後部にペロの根本がくるようにセットし、ペロの先端が荷台と接触しているか必ず確認してください。ブリッジのズレ防止の為に、荷台後部にペロの穴に合わせてφ18の穴をあけ、付属のピンをさしてご使用ください。(左図ペロ式図参照) なお、セーフペロタイプは平ボディー車、ダンプカー用です。セルフ車には使用できません。

## ■ブリッジ長さは荷台高さの2.8倍以上でご使用ください。

トラック等の荷台に取り付けた時、荷台の高さの2.8倍以上の長さのブリッジをご使用いただければ、ほぼ最適です。(左図参照)

## ■ご使用前にブリッジの異常の有無を確認してください。

ご使用前には必ず細部の点検確認をしてください。万一、損傷、亀裂、ヘコミ、ネジレ等がありましたら、積載車両の登坂中にブリッジが破損する恐れがあり、大変危険ですので使用をおやめください。

## ■フレームへの乗り上げ走行は、しないでください。

ブリッジのフレーム上に車輪、機械が乗り上げられないように注意して走行してください。偏荷重の発生からブリッジの破損の原因となる恐れがあります。

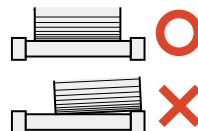

## ■加工や改造は行なわないでください。

熱を加えた溶接等の加工やその他の改造は強度不足の原因になりますのでおやめください。ブリッジのヘコミ等損傷の大きい場合は、お早めに新しいものとお取り替えくださるようおすすめします。

## ■ブリッジのセットに注意してください。

トラック等に取り付けたあと、使用する前にシュー、ホイールのセンターが、ブリッジの中心にくる様に左右を平行にセットし、左右のブリッジに均等に荷重がかかるようにご使用ください。左右の端部が地面に接地しているか、フックが正常にかかっているかを確認してください。軟地、坂道等での使用はさけ、堅固で平らな地面の上でご使用ください。

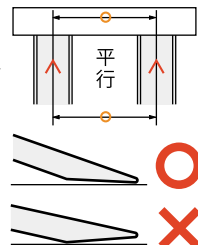

## ■静かに昇降してください。

作業機の昇降時に急発進、急ブレーキ、急ハンドル等はブリッジの運搬車からの脱落につながり、大変危険ですから行なわないでください。横棧(ステップ)の破損要因になりますので、下降時、機体後部だけ掛かった状態になりましたら、特にゆっくり走行してください。

## ※返品に関して 基本【返品不可】

納入後にお客様による機種選定間違い・寸法等の指定間違い、使用跡、腐食跡等が認められる場合は、お買取りいただきますのでご了承ください。

# GP-S

小型・中型建機・農機用

鉄シュー・ゴムシュー兼用



## GIGABridge

軽量

安全

安価

NEW

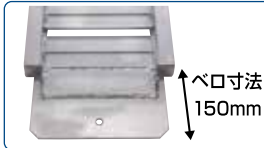

穴に関しては複数穴及び位置の変更もできますので、ご相談下さい。

3t/セット

アルミブリッジの耐荷重がわかりやすいように、製品に刻印プレートを取付けております。

### GP-S型 / 0.5~5.0t / 鉄シュー・ゴムシュー兼用

最大積載重量	フック形状	1本あたりの寸法 (mm)					自重 (kg/本)	セット本数	型式	メーカー希望小売価格 (税別)
		全幅	有効幅	全長	全高	フレーム高さ				
0.5t	セーフペロ	344	300	1950	121	60	8	2	GP-195-30-0.5S	89,000
	セーフペロ	344	300	2250	121	60	9	2	GP-225-30-0.5S	106,000
	セーフペロ	344	300	2550	121	60	10	2	GP-255-30-0.5S	108,000
0.8t	セーフペロ	344	300	1950	150	75	9	2	GP-195-30-0.8S	92,000
	セーフペロ	344	300	2550	150	75	12	2	GP-255-30-0.8S	110,000
	セーフペロ	354	300	2850	160	85	13	2	GP-285-30-0.8S	126,000
1.0t	セーフペロ	354	300	2550	160	85	12	2	GP-255-30-1.0S	110,000
	セーフペロ	354	300	2850	160	85	14	2	GP-285-30-1.0S	112,000
	セーフペロ	364	300	3000	170	95	16	2	GP-300-30-1.0S	129,000
1.2t	セーフペロ	364	300	2550	170	95	13	2	GP-255-30-1.2S	121,000
	セーフペロ	364	300	2850	170	95	15	2	GP-285-30-1.2S	131,000
	セーフペロ	374	300	3000	175	100	17	2	GP-300-30-1.2S	145,000
1.5t	セーフペロ	374	300	2550	175	100	14	2	GP-255-30-1.5S	132,000
	セーフペロ	374	300	2850	175	100	17	2	GP-285-30-1.5S	143,000
	セーフペロ	384	300	3000	180	105	19	2	GP-300-30-1.5S	169,000
2.0t	セーフペロ	384	300	2850	180	105	18	2	GP-285-30-2.0S	182,000
	セーフペロ	484	400	2850	180	105	22	2	GP-285-40-2.0S	218,000
	セーフペロ	384	300	3000	180	105	22	2	GP-300-30-2.0S	207,000
	セーフペロ	484	400	3000	180	105	26	2	GP-300-40-2.0S	223,000
2.5t	セーフペロ	404	320	2850	180	105	23	2	GP-285-32-2.5S	200,000
	セーフペロ	410	320	3000	185	110	26	2	GP-300-32-2.5S	222,000
3.0t	セーフペロ	440	350	2850	185	110	26	2	GP-285-35-3.0S	225,000
	セーフペロ	490	400	2850	185	110	29	2	GP-285-40-3.0S	233,000
	セーフペロ	444	350	3000	190	115	29	2	GP-300-35-3.0S	244,000
	セーフペロ	494	400	3000	190	115	32	2	GP-300-40-3.0S	252,000
	セーフペロ	444	350	3750	190	115	38	2	GP-375-35-3.0S	280,000
	セーフペロ	494	400	3750	190	115	43	2	GP-375-40-3.0S	298,000
3.5t	セーフペロ	494	400	2850	190	115	31	2	GP-285-40-3.5S	265,000
	セーフペロ	494	400	3000	190	115	35	2	GP-300-40-3.5S	286,000
	セーフペロ	504	400	3750	200	125	49	2	GP-375-40-3.5S	336,000
4.0t	セーフペロ	554	450	3000	200	125	40	2	GP-300-45-4.0S	354,000
	セーフペロ	554	450	3750	200	125	54	2	GP-375-45-4.0S	410,000
4.5t	セーフペロ	570	450	3000	220	145	45	2	GP-300-45-4.5S	360,000
	セーフペロ	570	450	3750	220	145	59	2	GP-375-45-4.5S	433,000
5.0t	セーフペロ	634	500	3000	230	155	48	2	GP-300-50-5.0S	381,000
	セーフペロ	634	500	3750	230	155	55	2	GP-375-50-5.0S	456,000

※価格単位：円



# GP-T

小型・中型建機・農機用

鉄シュー・ゴムシュー兼用



## GIGABridge

軽量

安全

安価

NEW



### GP-T型 / 1.5~5.0t / 鉄シュー・ゴムシュー兼用

最大積載重量	フック形状	1本あたりの寸法 (mm)					自重 (kg/本)	セット本数	型 式	メーカー希望小売価格 (税別)
		全幅	有効幅	全長	全高	フレーム高さ				
1.5t	ツメ	374	300	2400	148	100	13	2	GP-240-30-1.5T	115,000
	ツメ	374	300	2700	148	100	15	2	GP-270-30-1.5T	138,000
	ツメ	384	300	3000	153	105	18	2	GP-300-30-1.5T	154,000
2.0t	ツメ	384	300	2700	153	105	17	2	GP-270-30-2.0T	160,000
	ツメ	484	400	2700	153	105	20	2	GP-270-40-2.0T	189,000
	ツメ	384	300	3000	153	105	22	2	GP-300-30-2.0T	185,000
	ツメ	484	400	3000	153	105	25	2	GP-300-40-2.0T	199,000
2.5t	ツメ	404	320	2700	153	105	21	2	GP-270-32-2.5T	172,000
	ツメ	410	320	3000	158	110	25	2	GP-300-32-2.5T	193,000
3.0t	ツメ	434	350	2100	153	105	19	2	GP-210-35-3.0T	168,000
	ツメ	440	350	2700	158	110	23	2	GP-270-35-3.0T	196,000
	ツメ	490	400	2700	158	110	26	2	GP-270-40-3.0T	204,000
	ツメ	444	350	3000	172	115	27	2	GP-300-35-3.0T	215,000
	ツメ	494	400	3000	172	115	30	2	GP-300-40-3.0T	223,000
	ツメ	444	350	3600	172	115	35	2	GP-360-35-3.0T	251,000
	ツメ	494	400	3600	172	115	39	2	GP-360-40-3.0T	269,000
3.5t	ツメ	490	400	2100	158	110	22	2	GP-210-40-3.5T	206,000
	ツメ	494	400	2700	172	115	28	2	GP-270-40-3.5T	236,000
	ツメ	494	400	3000	172	115	33	2	GP-300-40-3.5T	257,000
	ツメ	504	400	3600	182	125	46	2	GP-360-40-3.5T	307,000
4.0t	ツメ	540	450	2100	158	110	24	2	GP-210-45-4.0T	225,000
	ツメ	554	450	3000	182	125	38	2	GP-300-45-4.0T	325,000
	ツメ	554	450	3600	182	125	51	2	GP-360-45-4.0T	381,000
4.5t	ツメ	554	450	2100	172	115	26	2	GP-210-45-4.5T	244,000
	ツメ	570	450	3000	202	145	43	2	GP-300-45-4.5T	331,000
	ツメ	570	450	3600	202	145	55	2	GP-360-45-4.5T	411,000
5.0t	ツメ	634	500	2100	172	115	37	2	GP-210-50-5.0T	252,000
	ツメ	634	500	3000	212	155	44	2	GP-300-50-5.0T	341,000
	ツメ	634	500	3600	212	155	51	2	GP-360-50-5.0T	416,000

※価格単位：円

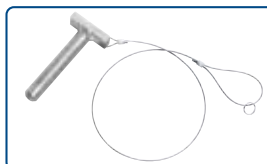

ピンワイヤー  
オプション

メーカー希望小売価格  
2,000円(税別)  
※送料別途



ペロツメ

ツメ高さ  
1.5t~2.0t 内寸35mm  
3.0t~5.0t 内寸42mm  
メーカー希望小売価格  
6,000円(税別)



ツメ部分画像と寸法

ツメ高さ  
1.5t~2.0t 内寸35mm  
3.0t~5.0t 内寸42mm

※ペロツメはペロタイプへのオプションとなります。

#### ●ツメタイプの場合

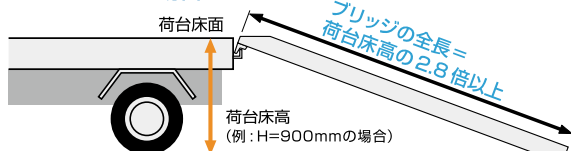

例1) 900mm×2.8=2,520mm  
ブリッジ全長2,520~ブリッジをお選びください。  
(2.8倍で約21度の登坂角度になります。)

#### ●ペロタイプの場合

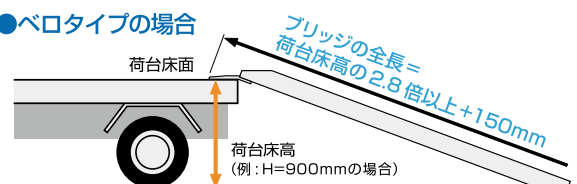

例1) 900mm×2.8+150=2,670mm  
ブリッジ全長2,670~ブリッジをお選びください。(2.8倍で約21度の登坂角度になります。)  
※軽トラ 平均荷台高さ 650mm  
1.5t ダンプ 平均荷台高さ850mm  
2~4t ダンプ 平均荷台高さ850~1050mm

ブリッジ選定方法は P23 をご参照ください。

# KB

**受注生産品** 小型・中型・大型建機用

※納期は、お問合せ下さい。 鉄シュー・ローラー用

40tまでの超重量建機をカバー。



鉄シュー



ローラー

## KING Power Bridge

**特注可能**  
P24参照

**最大40t**



KB-220-24-5.0 (特注品)



平ボデー ①



平ボデー ②



別途で天板材のみのオプション購入が可能です。

### KB型 / 3.0~40t / 鉄クローラー・ローラー用

最大積載重量	1本あたりの寸法 (mm)				自重 (kg/本)	セット本数	型 式	メーカー希望小売価格 (税別)
	有効幅	有効長	全高	フレーム高さ				
3.0t/セット	240	1800	165	130	24.0	2	KB-180-24-3.0	199,000
	240	2200	165	130	27.0	2	KB-220-24-3.0	237,000
	240	3000	165	130	43.0	2	KB-300-24-3.0	345,000
	300	3000	165	130	53.0	2	KB-300-30-3.0	413,000
	240	3600	165	130	52.0	2	KB-360-24-3.0	403,000
	300	3600	165	130	63.0	2	KB-360-30-3.0	483,000
4.0t/セット	240	1800	165	130	26.0	2	KB-180-24-4.0	217,000
	240	2200	165	130	29.0	2	KB-220-24-4.0	250,000
	240	3000	165	130	47.0	2	KB-300-24-4.0	360,000
	300	3000	165	130	57.0	2	KB-300-30-4.0	432,000
	240	3600	165	130	55.0	2	KB-360-24-4.0	424,000
	300	3600	165	130	67.0	2	KB-360-30-4.0	509,000
5.0t/セット	240	1800	165	130	28.0	2	KB-180-24-5.0	242,000
	240	2200	165	130	32.0	2	KB-220-24-5.0	277,000
	360	2200	165	130	49.0	2	KB-220-36-5.0	380,000
	240	3000	165	130	50.0	2	KB-300-24-5.0	371,000
	300	3000	165	130	61.0	2	KB-300-30-5.0	445,000
	240	3600	165	130	57.0	2	KB-360-24-5.0	440,000
7.0t/セット	300	3600	165	130	69.0	2	KB-360-30-5.0	528,000
	300	2200	210	170	46.0	2	KB-220-30-7.0	382,000
	300	3000	210	170	71.0	2	KB-300-30-7.0	465,000
10t/セット	360	3000	210	170	87.0	2	KB-300-36-7.0	530,000
	300	2200	210	170	52.0	2	KB-220-30-10	422,000
12t/セット	300	3000	210	170	80.0	2	KB-300-30-10	557,000
	300	2200	210	170	54.0	2	KB-220-30-12	453,000
15t/セット	300	3000	210	170	84.0	2	KB-300-30-12	609,000
	300	2200	210	170	61.0	2	KB-220-30-15	470,000
20t/セット	300	3000	210	170	85.0	2	KB-300-30-15	633,000
	300	2200	210	170	62.0	2	KB-220-30-20	489,000
30t/セット	175	2900	310	270	55.0	4	※ KB-290-35-30	765,000
40t/セット	220	2900	310	270	68.0	4	※ KB-290-44-40	1,006,000

※有効長には、ツメ部の長さは含まれません。ツメの種類によって全長は変化します。 ※価格単位：円

※KB-290-35-30 と KB-290-44-40 は 1セット4本です

選定の手順

型番

+

フック形状

+

のりこみ



適合製品

右図を参照下さい

# SXN

**受注生産品**

**小型・中型・大型建機用**

※納期は、お問合せ下さい。 鉄シュー・ゴムシュー兼用

新設計アングルで重量建機をバックアップ。



## SUPER Bridge Extra

**特注可能**  
P24参照

**最大40t**



SXN-220-24-5.0

**SXN型 / 3~20t / 鉄クローラー・ゴムクローラー兼用**

最大積載重量	1本あたりの寸法 (mm)				自重 (kg/本)	セット本数	型 式	メーカー希望小売価格 (税別)
	有効幅	有効長	全高	フレーム高さ				
3.0t/セット	240	1800	170	130	16.0	2	SXN-180-24-3.0	179,000
	240	2200	170	130	19.0	2	SXN-220-24-3.0	213,000
	240	3000	170	130	30.4	2	SXN-300-24-3.0	268,000
	300	3000	170	130	36.5	2	SXN-300-30-3.0	320,000
	240	3600	170	130	35.3	2	SXN-360-24-3.0	335,000
	300	3600	170	130	42.3	2	SXN-360-30-3.0	402,000
4.0t/セット	240	1800	170	130	17.5	2	SXN-180-24-4.0	197,000
	240	2200	170	130	21.5	2	SXN-220-24-4.0	222,000
	240	3000	170	130	31.0	2	SXN-300-24-4.0	324,000
	300	3000	170	130	37.2	2	SXN-300-30-4.0	344,000
	240	3600	170	130	40.8	2	SXN-360-24-4.0	382,000
	300	3600	170	130	49.0	2	SXN-360-30-4.0	412,000
5.0t/セット	240	1800	170	130	19.1	2	SXN-180-24-5.0	217,000
	240	2200	170	130	23.9	2	SXN-220-24-5.0	250,000
	240	3000	170	130	35.0	2	SXN-300-24-5.0	335,000
	300	3000	170	130	42.0	2	SXN-300-30-5.0	400,000
	240	3600	170	130	45.6	2	SXN-360-24-5.0	397,000
	300	3600	170	130	54.7	2	SXN-360-30-5.0	475,000
7.0t/セット	300	2200	210	170	36.6	2	SXN-220-30-7.0	328,000
	300	3000	210	170	45.9	2	SXN-300-30-7.0	419,000
10t/セット	300	2200	210	170	40.3	2	SXN-220-30-10	348,000
	300	3000	210	170	65.0	2	SXN-300-30-10	480,000
12t/セット	300	2200	210	170	42.8	2	SXN-220-30-12	409,000
	300	3000	210	170	68.0	2	SXN-300-30-12	548,000
15t/セット	300	2200	210	170	59.1	2	SXN-220-30-15	451,000
	300	3000	210	170	76.6	2	SXN-300-30-15	584,000
20t/セット	300	2200	210	170	63.0	2	SXN-220-30-20	451,000
30t/セット	175	2900	300	270	55.0	4	SXN-290-35-30	715,000
40t/セット	220	2900	300	270	68.0	4	SXN-290-44-40	956,000

※有効長には、ツメ部の長さは含まれません。ツメの種類によって全長は変化します。 ※価格単位：円

**フック形状** 荷台から受け金具までの長さを測ってもっとも近いものを図から選んでください。45×45×5mm以上のアングル等で受け金具を作成してください。

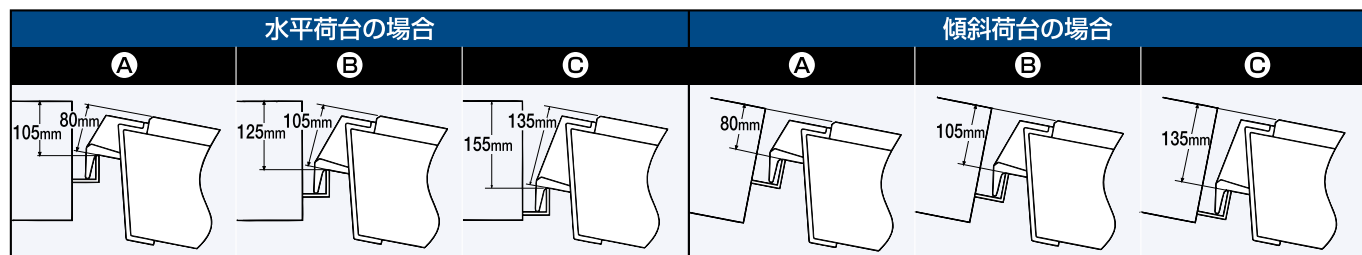

**のりこみ** 40tの超重量機材にも耐えうる設計。あらゆる建機に対応し、乗り込み部分も数タイプ用意されています。フラットのりこみ30t、40t 不可



ブリッジシリーズ

キャリアシリーズ

リヤカー

育苗棚

その他製品

# SH

## 小型・中型建機用

鉄シュー・ゴムシュー兼用

最新のアルミ技術を使った完全新設計のアルミブリッジの登場です。



- 積載重量にプラス200キロの余裕を設定。
- アタッチメントが付いても安心です。



SH-全長300-30-2.2S



ベロ

ベロ寸法  
200mm



フック

ツメ高さ  
2.2t 内寸35mm  
3.2t 内寸42mm



フレーム材に新開発の  
中空アルミ型材を使用。

### セーフベロ タイプ



### SH型 / 2.2~3.2t / 鉄シュー・ゴムシュー兼用

最大積載重量	フック形状	1本あたりの寸法 (mm)					自重 (kg/本)	セット本数	型 式	メーカー希望小売価格 (税別)
		全幅	有効幅	全長	全高	フレーム寸法				
2.2t/セット	セーフベロ	380	300	3000	175	120	23.8	2	SH-全長 300-30-2.2S	213,000
	セーフベロ	480	400	3000	175	120	27.4	2	SH-全長 300-40-2.2S	246,000
	セーフベロ	380	300	3600	175	120	29.0	2	SH-全長 360-30-2.2S	253,000
	セーフベロ	480	400	3600	175	120	33.4	2	SH-全長 360-40-2.2S	329,000
3.2t/セット	セーフベロ	440	350	3000	175	120	29.5	2	SH-全長 300-35-3.2S	238,000
	セーフベロ	490	400	3000	175	120	34.0	2	SH-全長 300-40-3.2S	284,000
	セーフベロ	440	350	3600	175	120	35.3	2	SH-全長 360-35-3.2S	284,000
	セーフベロ	490	400	3600	175	120	40.6	2	SH-全長 360-40-3.2S	357,000

※価格単位：円

### フック タイプ



### SH型 / 2.2~3.2t / 鉄シュー・ゴムシュー兼用

最大積載重量	フック形状	1本あたりの寸法 (mm)					自重 (kg/本)	セット本数	型 式	メーカー希望小売価格 (税別)
		全幅	有効幅	全長	全高	フレーム寸法				
2.2t/セット	ツメ	380	300	3000	175	120	23.5	2	SH-300-30-2.2T	206,000
	ツメ	480	400	3000	175	120	27.0	2	SH-300-40-2.2T	243,000
	ツメ	380	300	3600	175	120	28.1	2	SH-360-30-2.2T	246,000
	ツメ	480	400	3600	175	120	32.3	2	SH-360-40-2.2T	291,000
3.2t/セット	ツメ	440	350	3000	175	120	28.6	2	SH-300-35-3.2T	232,000
	ツメ	490	400	3000	175	120	32.9	2	SH-300-40-3.2T	276,000
	ツメ	440	350	3600	175	120	34.4	2	SH-360-35-3.2T	277,000
	ツメ	490	400	3600	175	120	40.0	2	SH-360-40-3.2T	349,000

※価格単位：円

# SBAG 小型・中型建機・農機用

ゴムシュー・ホイール用・コンバイン用

0.5tから5tまでの建機、農機に。



ゴムシュー



コンバイン

- SBAG型は、ゴムシュー、ゴムタイヤ専用に設計、開発されています。
- 農業用コンバインにも最適なブリッジです。



ツメタイプに変更可能



SBAG-300-40-3.0-1.2

## セーフベロタイプ

セーフベロの折れ曲がり部まで荷台に掛けた後、セーフベロの穴にあわせて運搬車の荷台に穴を開け、付属のストッパーを通してご使用ください。

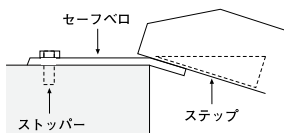

## ベロ・ツメタイプ

受金具と付属のストッパーを併用することで、より安全な昇降が可能になります。

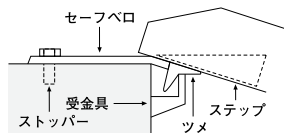

## ツメタイプ

受金具は、運搬車側に45×45×5mm以上の鉄製アングル材を溶接して取り付けてください。

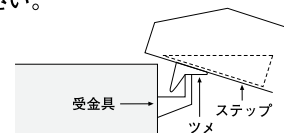

## SBAG型 / 0.5~5.0t / ゴムシュー・ホイール用

最大積載重量	フック形状	1本あたりの寸法 (mm)					自重 (kg/本)	セット本数	型式	メーカー希望小売価格 (税別)
		全幅	有効幅	全長	全高	フルム記				
0.5t/セット	セーフベロ	344	300	1950	103	60	8.0	2	SBAG-180-30-0.5	68,000
	セーフベロ	344	300	2250	103	60	9.0	2	SBAG-210-30-0.5	77,000
	セーフベロ	344	300	2550	103	60	10.3	2	SBAG-240-30-0.5	88,000
0.8t/セット	セーフベロ	344	300	2000	130	75	11.1	2	SBAG-180-30-0.8	93,000
	セーフベロ	344	300	2300	130	75	12.2	2	SBAG-210-30-0.8	105,000
	セーフベロ	344	300	2600	130	75	13.7	2	SBAG-240-30-0.8	117,000
1.0t/セット	セーフベロ	354	300	2600	140	85	15.8	2	SBAG-240-30-1.0	126,000
	セーフベロ	354	300	2900	140	85	17.1	2	SBAG-270-30-1.0	137,000
1.2t/セット	セーフベロ	458	400	2600	150	95	19.9	2	SBAG-240-40-1.2	166,000
	セーフベロ	458	400	2900	150	95	22.1	2	SBAG-270-40-1.2	182,000
	セーフベロ	458	400	3200	145	90	25.7	2	SBAG-300-40-1.2	216,000
1.5t/セット	セーフベロ	458	400	2900	160	105	24.6	2	SBAG-270-40-1.5	193,000
	セーフベロ	458	400	3200	160	105	26.3	2	SBAG-300-40-1.5	226,000
	セーフベロ	458	400	3800	160	105	30.6	2	SBAG-360-40-1.5	242,000
2.0t/セット	セーフベロ	464	400	3000	170	115	31.7	2	SBAG-全長300-40-2.0	256,000
	セーフベロ	464	400	3200	170	115	32.7	2	SBAG-300-40-2.0	256,000
	セーフベロ	464	400	3800	170	115	38.0	2	SBAG-360-40-2.0	285,000
3.0t/セット	セーフベロ	490	400	3000	175	120	39.7	2	SBAG-全長300-40-3.0	286,000
	セーフベロ	490	400	3200	175	120	41.2	2	SBAG-300-40-3.0	286,000
	セーフベロ	490	400	3800	175	120	48.3	2	SBAG-360-40-3.0	353,000
4.0t/セット	セーフベロ	500	400	3200	175	120	47.5	2	SBAG-300-40-4.0	338,000
	セーフベロ	500	400	3800	175	120	55.8	2	SBAG-360-40-4.0	389,000
5.0t/セット	セーフベロ	530	400	3200	220	150	51.0	2	SBAG-300-40-5.0	372,000
	セーフベロ	530	400	3800	220	150	60.0	2	SBAG-360-40-5.0	422,000

※価格単位：円

# SBA

小型・中型建機用・農業機械用

ゴムシュー・ホイール用・コンバイン用

農業機械全般向け、ベストセラーのSBA



※写真ののりこみ形状は0.5t～1.5tまでです。

## SBA型 / 0.5～1.5t

最大積載重量	フック形状	1本あたりの寸法 (mm)					自重 (kg/本)	セット本数	持ち手	型 式	メーカー希望小売価格 (税別)
		全幅	有効幅	全長	全高	フルムシ					
0.5t/セット	ツメ	294	250	1820	96	60	6.0	2	×	SBA-180-25-0.5	45,000
	ツメ	294	250	2120	96	60	7.1	2	×	SBA-210-25-0.5	53,000
	ツメ	294	250	2420	96	60	8.2	2	×	SBA-240-25-0.5	59,000
	ツメ	344	300	1820	96	60	6.5	2	×	SBA-180-30-0.5	51,000
	ツメ	344	300	2120	96	60	7.7	2	×	SBA-210-30-0.5	59,000
	ツメ	344	300	2420	96	60	8.9	2	×	SBA-240-30-0.5	68,000
0.8t/セット	ツメ	344	300	1820	108	75	8.9	2	○	SBA-180-30-0.8	63,000
	ツメ	344	300	2120	108	75	10.0	2	○	SBA-210-30-0.8	75,000
	ツメ	344	300	2420	108	75	11.5	2	○	SBA-240-30-0.8	89,000
1.0t/セット	ツメ	354	300	2420	118	85	13.3	2	○	SBA-240-30-1.0	96,000
	ツメ	354	300	2720	118	85	15.0	2	○	SBA-270-30-1.0	105,000
1.2t/セット	ツメ	354	300	1820	118	85	10.3	2	○	SBA-180-30-1.2	73,000
	ツメ	354	300	2120	118	85	11.5	2	○	SBA-210-30-1.2	82,000
	ツメ	358	300	2420	128	95	14.6	2	○	SBA-240-30-1.2	111,000
	ツメ	358	300	2720	128	95	16.4	2	○	SBA-270-30-1.2	124,000
	ツメ	358	300	3020	123	90	20.4	2	○	SBA-300-30-1.2	178,000
	ツメ	458	400	3020	123	90	23.4	2	○	SBA-300-40-1.2	204,000
1.5t/セット	ツメ	354	300	2120	143	95	13.3	2	○	SBA-210-30-1.5	103,000
	ツメ	358	300	2420	153	105	16.7	2	○	SBA-240-30-1.5	140,000
	ツメ	458	400	2420	153	105	19.0	2	○	SBA-240-40-1.5	157,000
	ツメ	358	300	2720	153	105	18.8	2	○	SBA-270-30-1.5	168,000
	ツメ	458	400	2720	153	105	21.5	2	○	SBA-270-40-1.5	176,000
	ツメ	358	300	3020	153	105	21.0	2	○	SBA-300-30-1.5	179,000
	ツメ	458	400	3020	153	105	24.0	2	○	SBA-300-40-1.5	213,000
	ツメ	358	300	3620	153	105	24.2	2	○	SBA-360-30-1.5	216,000
	ツメ	458	400	3620	153	105	27.6	2	○	SBA-360-40-1.5	235,000

※ 0.5～1.5t用と2.0t～5.0t用は乗込み形状とフレームが違います ※価格単位：円



※写真ののりこみ形状は2t以上からです。

## SBA型 / 2.0～5.0t

最大積載重量	フック形状	1本あたりの寸法 (mm)					自重 (kg/本)	セット本数	持ち手	型 式	メーカー希望小売価格 (税別)
		全幅	有効幅	全長	全高	フルムシ					
2.0t/セット	ツメ	358	300	2420	158	110	17.0	2	×	SBA-240-30-2.0	170,000
	ツメ	458	400	2420	158	110	19.4	2	×	SBA-240-40-2.0	186,000
	ツメ	358	300	2720	158	110	19.2	2	×	SBA-270-30-2.0	191,000
	ツメ	458	400	2720	158	110	21.9	2	×	SBA-270-40-2.0	210,000
	ツメ	464	400	3020	163	115	29.3	2	×	SBA-300-40-2.0	233,000
	ツメ	464	400	3620	163	115	33.8	2	×	SBA-360-40-2.0	275,000
3.0t/セット	ツメ	490	400	3020	168	120	34.8	2	×	SBA-300-40-3.0	271,000
	ツメ	490	400	3620	168	120	44.1	2	×	SBA-360-40-3.0	332,000
4.0t/セット	ツメ	500	400	3020	168	120	43.4	2	×	SBA-300-40-4.0	322,000
	ツメ	500	400	3620	168	120	50.9	2	×	SBA-360-40-4.0	368,000
5.0t/セット	ツメ	530	400	3020	213	150	46.6	2	×	SBA-300-40-5.0	353,000
	ツメ	530	400	3620	213	150	54.8	2	×	SBA-360-40-5.0	383,000

※ 0.5～1.5t用と2.0t～5.0t用は乗込み形状とフレームが違います ※価格単位：円



トラクターなど人が乗車する重量のある農機に適したストレートタイプのブリッジです。機種により持ち手付きも用意しています。積載荷重1.5tから5.0tまで幅広くラインナップが充実。



※写真ののりこみ形状は0.5t~1.5tまでです。

### SB型 / 1.5t

最大積載重量	フック形状	1本あたりの寸法 (mm)					自重 (kg/本)	セット本数	持ち手	型 式	メーカー希望小売価格 (税別)
		全幅	有効幅	全長	全高	フレーム高					
1.5t/セット	ツメ	354	300	2120	143	95	11.8	2	○	SB-210-30-1.5	95,000
	ツメ	358	300	2420	153	105	15.7	2	○	SB-240-30-1.5	137,000
	ツメ	458	400	2420	153	105	17.7	2	○	SB-240-40-1.5	148,000
	ツメ	358	300	2720	153	105	17.3	2	○	SB-270-30-1.5	158,000
	ツメ	458	400	2720	153	105	18.8	2	○	SB-270-40-1.5	171,000
	ツメ	358	300	3020	153	105	19.0	2	○	SB-300-30-1.5	173,000
	ツメ	458	400	3020	153	105	23.5	2	○	SB-300-40-1.5	202,000
	ツメ	358	300	3620	153	105	22.2	2	○	SB-360-30-1.5	208,000
	ツメ	458	400	3620	153	105	25.3	2	○	SB-360-40-1.5	231,000

※価格単位：円



※写真ののりこみ形状は2t以上からです。

### SB型 / 2.0~5.0t

最大積載重量	フック形状	1本あたりの寸法 (mm)					自重 (kg/本)	セット本数	持ち手	型 式	メーカー希望小売価格 (税別)
		全幅	有効幅	全長	全高	フレーム高					
2.0t/セット	ツメ	358	300	2420	158	110	17.3	2	×	SB-240-30-2.0	162,000
	ツメ	458	400	2420	158	110	18.7	2	×	SB-240-40-2.0	177,000
	ツメ	358	300	2720	158	110	18.5	2	×	SB-270-30-2.0	182,000
	ツメ	458	400	2720	158	110	19.9	2	×	SB-270-40-2.0	199,000
	ツメ	464	400	3020	163	115	25.3	2	×	SB-300-40-2.0	222,000
	ツメ	464	400	3620	163	115	27.5	2	×	SB-360-40-2.0	266,000
3.0t/セット	ツメ	490	400	3020	168	120	33.7	2	×	SB-300-40-3.0	260,000
	ツメ	490	400	3620	168	120	40.1	2	×	SB-360-40-3.0	315,000
4.0t/セット	ツメ	500	400	3020	168	120	39.4	2	×	SB-300-40-4.0	300,000
	ツメ	500	400	3620	168	120	46.3	2	×	SB-360-40-4.0	346,000
5.0t/セット	ツメ	530	400	3020	213	150	42.3	2	×	SB-300-40-5.0	333,000
	ツメ	530	400	3620	213	150	51.9	2	×	SB-360-40-5.0	376,000

※価格単位：円



# あぜこし型

農業機械用

ゴムシュー・ホイール用・コンバイン用

あぜこし用ブリッジ。



SB型のショートタイプです。



※本型式に持ち手は付きません

## あぜこし型 / 1.0~2.0t

最大積載重量	フック形状	1本あたりの寸法 (mm)					自重 (kg/本)	セット本数	持ち手	型 式	メーカー希望小売価格 (税別)
		全幅	有効幅	全長	全高	フルム高					
1.0t/セット	ツメ	344	300	1220	96	60	4.5	2	×	SB-120-30-1.0	38,000
	ツメ	344	300	1520	96	60	5.2	2	×	SB-150-30-1.0	49,000
1.2t/セット	ツメ	344	300	920	108	75	6.7	2	×	SB- 90-30-1.2	40,000
	ツメ	344	300	1220	108	75	7.8	2	×	SB-120-30-1.2	52,000
	ツメ	344	300	1520	108	75	8.9	2	×	SB-150-30-1.2	69,000
1.5t/セット	ツメ	458	400	1220	131	95	11.1	2	×	SB-120-40-1.5	75,000
	ツメ	458	400	1520	131	95	14.2	2	×	SB-150-40-1.5	95,000
2.0t/セット	ツメ	458	400	1220	141	105	12.5	2	×	SB-120-40-2.0	83,000
	ツメ	458	400	1520	141	105	14.9	2	×	SB-150-40-2.0	99,000
	ツメ	458	400	1820	146	110	18.0	2	×	SB-180-40-2.0	115,000

※価格単位：円





# SH・SHAシリーズ

農業機械用

ゴムシュー・ホイール用

軽トラックの荷台にピッタリ収納



ブリッジシリーズ

キャリアシリーズ

リヤカー

育苗棚

その他製品

- 最新のアルミ合金を使用して強度を維持したまま超軽量を実現。
- フレーム材に新開発の中空アルミ型材を使用。
- 軽トラックの荷台にピッタリと収まる  
1900mm長。定番の1800mm長に対してプラス100mmで登坂角度がゆるやかになります。



## 軽量・頑丈設計

軽トラックの荷台にピッタリと収まる  
1900mm長  
(SHA-190-25-0.5, SHA-190-30-0.5)

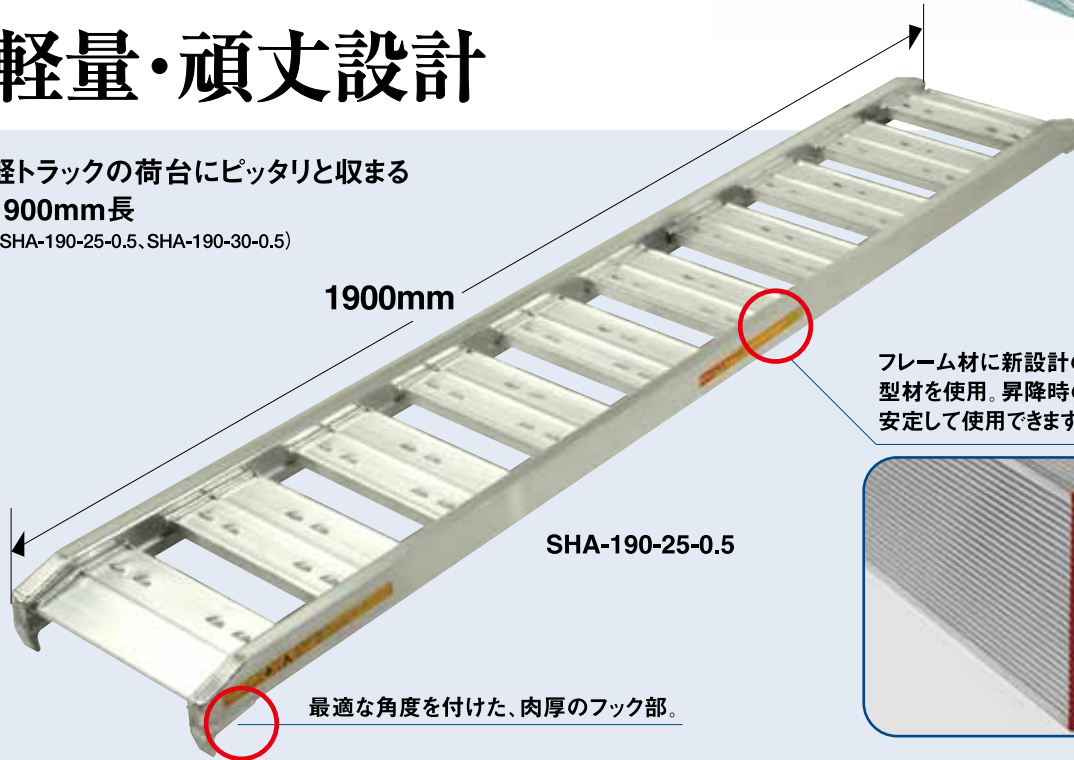

1900mm

SHA-190-25-0.5

フレーム材に新設計のアルミ角パイプ型材を使用。昇降時のネジレ感が少なく、安定して使用できます。

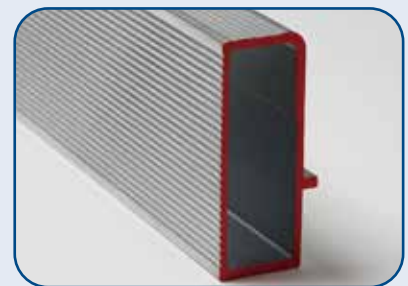

最適な角度を付けた、肉厚のフック部。

### 軽トラック荷台寸法



### 農業機械の運搬をサポート



## SHA

最大積載重量	フック形状	1本あたりの寸法 (mm)					自重 (kg/本)	セット本数	持ち手	型式	メーカー希望小売価格 (税別)
		全幅	有効幅	全長	全高	フレーム高さ					
0.5t/セット	ツメ	294	250	1900	96	60	6.2	2	×	SHA-190-25-0.5	49,000
	ツメ	344	300	1900	96	60	6.8	2	×	SHA-190-30-0.5	56,000
1.0t/セット	ツメ	344	300	1220	96	60	5.0	2	×	SH-120-30-1.0	42,000

※価格単位：円

# SHAS

管理機・自走式草刈機用

鉄ホイール・ゴムホイール用

管理機全般を網羅



管理機



自走草刈機

**NEW**



- 軽量で幅広なアルミブリッジです。
- 有効幅が600mmあるので様々な種類の管理機に対応できます。
- ステップ間の隙間が約8mmなので、小径の車輪でも隙間に落ちることなく昇降作業ができます。

自走式畦草刈機対応!!

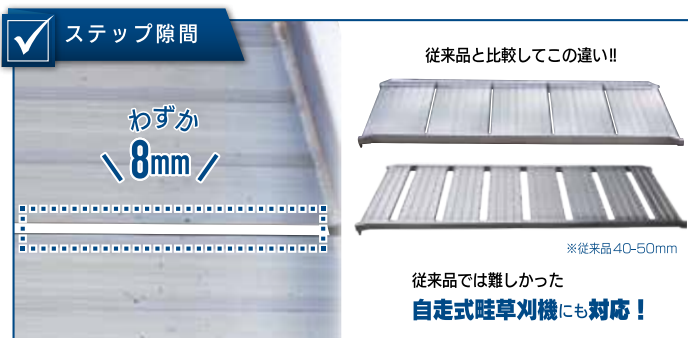
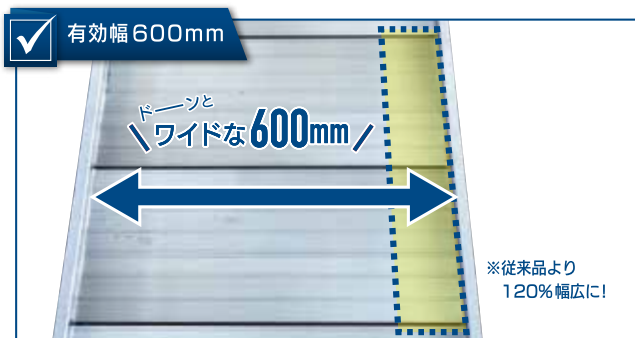

SHAS型 / 鉄シュー・ゴムシュー兼用										
最大積載重量	フック形状	1本あたりの寸法 (mm)					自重 (kg/本)	セット本数	型 式	メーカー希望小売価格 (税別)
		全幅	有効幅	全長	全高	フレーム高さ				
200kg/本	ツメ	644	600	1811	93	60	10.0	1	SHAS-180-60.0.2	33,000

※価格単位：円

# SHAシリーズ

管理機用

鉄ホイール・ゴムホイール用

様々な種類の管理機に対応できる軽量・幅広アルミブリッジ!



ブリッジシリーズ

キャリーシリーズ

リヤカー

育苗棚

その他製品

## 管理機ブリッジ フルラインナップ

軽さに、ビックリ!  
幅広に、ビックリ!

1本で  
乗せ降ろしOK!

余裕の有効幅



ストレート型



SHA-180-50-0.2



SHA-180-50-0.3

### SHA

最大積載重量	フック形状	1本あたりの寸法 (mm)					自重 (kg/本)	セット本数	持ち手	型 式	メーカー希望小売価格 (税別)
		全幅	有効幅	全長	全高	フーム高さ					
200kg/本	ツメ	544	500	1820	86	50	7.0	1	×	SHA-180-50-0.2	29,000
300kg/本	ツメ	544	500	1820	96	60	8.6	1	×	SHA-180-50-0.3	33,000

※価格単位：円

横折り型



SHAW-210-50-0.3

### SHAW

最大積載重量	折畳形式	フック形状	1本あたりの寸法 (mm)					折畳み時の寸法 (mm)			自重 (kg/本)	セット本数	持ち手	型 式	メーカー希望小売価格 (税別)
			全幅	有効幅	全長	全高	フーム高さ	全幅	全長	全高					
300kg/本	横折り	ツメ	544	500	2110	96	60	544	1620	135	11.5	1	×	SHAW-210-50-0.3	53,000

※価格単位：円

縦折り型



SHAV-180-50-0.2



SHAV-180-80-0.2



SHAV-180-50-0.6

### SHAV

最大積載重量	折畳形式	フック形状	1本あたりの寸法 (mm)					折畳み時の寸法 (mm)			自重 (kg/本)	セット本数	持ち手	型 式	メーカー希望小売価格 (税別)
			全幅	有効幅	全長	全高	フーム高さ	全幅	全長	全高					
200kg/本	縦折り	ツメ	588	544	1875	48	50	310	1875	115	8.8	1	○	SHAV-180-50-0.2	39,000
200kg/本	縦折り	ツメ	844	800	1875	48	50	430	1875	115	11.4	1	○	SHAV-180-80-0.2	51,000
600kg/本	縦折り	ツメ	588	544	1875	68	60	310	1875	136	12.7	1	○	SHAV-180-50-0.6	56,000

※価格単位：円



- SG型に比べ滑り止め突起を大型化し、さらに安全性を高めました。
- 乗用田植え機、小型除雪機、自走式動力噴霧器など、小径ホイールやクローラタイプに最適です。
- 走行面にすき間が無いので、足を挟みこむ事が無く女性でも安心して使用できます。



破損しやすいフック部とノリコミ部には三角形の専用の型材を使用しました。フレーム部の端部は袋形状とすることで、フレームの割れを防止しています。



▲ 0.2t/セット  
SGN-180-25-0.2T

▲ 0.5t/セット  
SGN-180-25-0.5T

### ブリッジ表面

全面に大型突起と水抜け穴を配し、滑りを防止しています。



### ブリッジ裏面

ブリッジ裏面には、4本の補強リブを配置し、タワミを防止しています。



## SGN型 / 0.2~0.5t

最大積載重量	フック形状	1本あたりの寸法 (mm)					自重 (kg/本)	セット本数	持ち手	型 式	メーカー希望小売価格 (税別)
		全幅	有効幅	全長	全高	フレーム寸					
0.2t/セット	ツメ	256	250	1800	56	31	5.5	2	×	SGN-180-25-0.2T	32,000
0.5t/セット	ツメ	290	250	1800	80	55	6.8	2	○	SGN-180-25-0.5T	46,000
	ツメ	340	300	1800	80	55	7.2	2	○	SGN-180-30-0.5T	51,000

※価格単位：円

# SG/SGW

受注生産品

管理機用

※納期は、お問合せ下さい。

鉄ホイール・ゴムホイール用



管理機

小型タイヤ・キャスターに最適

ブリッジシリーズ

キャリーシリーズ

リヤカー

育苗棚

その他製品

ステップ面に隙間がないので、従来の「はしご形状」のブリッジでは対応できなかった、**小型タイヤ**や**キャスター**を持つ車両でも積載可能です。



SG-210-30-0.3T

## SG型 / 0.3~0.5t

最大積載重量	フック形状	走行面滑り止め	1本あたりの寸法 (mm)					自重 (kg/本)	セット本数	持ち手	型 式	メーカー希望小売価格 (税別)
			全幅	有効幅	全長	全高	フルム寸					
0.3t/セット	セーフベロ	プレス突起	350	300	2220	80	55	9.0	2	○	SG-210-30-0.3S	71,000
	セーフベロ	プレス突起	350	300	2520	80	55	9.9	2	○	SG-240-30-0.3S	77,000
0.5t/セット	セーフベロ	プレス突起	350	300	1920	80	55	7.9	2	○	SG-180-30-0.5S	62,000
0.3t/セット	ツメ	プレス突起	350	300	2100	90	55	8.5	2	○	SG-210-30-0.3T	58,000
	ツメ	プレス突起	350	300	2400	90	55	9.4	2	○	SG-240-30-0.3T	64,000
0.5t/セット	ツメ	プレス突起	350	300	1800	90	55	7.4	2	○	SG-180-30-0.5T	46,000

※価格単位：円



SGW-210-30-0.3S

## SGW型 / 0.3~0.5t

最大積載重量	フック形状	走行面滑り止め	1本あたりの寸法 (mm)					折り畳み時の寸法 (mm)			自重 (kg/本)	セット本数	持ち手	型 式	メーカー希望小売価格 (税別)
			全幅	有効幅	全長	全高	フルム寸	全幅	全長	全高					
0.3t/セット	セーフベロ	プレス突起	350	300	2220	90	55	350	1185	145	10.3	2	○	SGW-210-30-0.3S	95,000
	セーフベロ	プレス突起	350	300	2520	90	55	350	1320	145	11.5	2	○	SGW-240-30-0.3S	98,000
0.5t/セット	セーフベロ	プレス突起	350	300	1920	90	55	350	1035	145	9.1	2	○	SGW-180-30-0.5S	89,000
0.3t/セット	ツメ	プレス突起	350	300	2100	90	55	350	1095	145	9.8	2	○	SGW-210-30-0.3T	82,000
	ツメ	プレス突起	350	300	2400	90	55	350	1230	145	11.0	2	○	SGW-240-30-0.3T	85,000
0.5t/セット	ツメ	プレス突起	350	300	1800	90	55	350	945	145	8.6	2	○	SGW-180-30-0.5T	75,000

※価格単位：円

# MC/MCW

受注生産品

バイク用

※納期は、お問合せ下さい。 ゴムホイール用



バイク

ペロタイプとツメタイプの2種類をご用意しました。

信頼性の高いアルミ合金製に加え、フレームと一体構造の滑り止めタイヤガードが付いているため、突起がタイヤのブロック溝をしっかりとらえ、滑らず安全に積み降ろしすることができます。しかも、重量は6～9.1kgという超軽量を誇ります。



MC-180(ツメタイプ)



MC-180(ペロタイプ)

※本型式に持ち手は付きません。 ※表示価格は1本の価格です。

## MC型 / 300kg / バイク用

最大積載重量	フック形状	1本あたりの寸法 (mm)					自重 (kg/本)	セット本数	持ち手	型 式	メーカー希望小売価格 (税別)
		全幅	有効幅	全長	全高	フレーム寸					
300kg/本	セーフペロ	240	180	1920	78	40	7.0	1	×	MC-180S (ペロタイプ)	33,000
	セーフペロ	240	180	2220	78	40	7.9	1	×	MC-210S (ペロタイプ)	35,000
	セーフペロ	240	180	2520	78	40	8.7	1	×	MC-240S (ペロタイプ)	37,000
	ツメ	240	180	1800	78	40	6.0	1	×	MC-180T	26,000
	ツメ	240	180	2100	78	40	6.9	1	×	MC-210T	29,000
	ツメ	240	180	2400	78	40	7.7	1	×	MC-240T	31,000

※価格単位：円



MCW-180(ツメタイプ)



MCW-180(ツメタイプ)



※表示価格は1本の価格です。

## MCW型 / 300kg / バイク用折り畳み式

最大積載重量	フック形状	1本あたりの寸法 (mm)					折り畳み時の寸法 (mm)			自重 (kg/本)	セット本数	持ち手	型 式	メーカー希望小売価格 (税別)
		全幅	有効幅	全長	全高	フレーム寸	全幅	全長	全高					
300kg/本	セーフペロ	240	180	1920	78	40	240	1020	100	7.4	1	○	MCW-180S (ペロタイプ)	40,000
	セーフペロ	240	180	2220	78	40	240	1170	100	8.3	1	○	MCW-210S (ペロタイプ)	44,000
	セーフペロ	240	180	2520	78	40	240	1320	100	9.1	1	○	MCW-240S (ペロタイプ)	45,000
	ツメ	240	180	1800	78	40	240	920	100	6.4	1	○	MCW-180T	35,000
	ツメ	240	180	2100	78	40	240	1070	100	7.3	1	○	MCW-210T	38,000
	ツメ	240	180	2400	78	40	240	1220	100	8.1	1	○	MCW-240T	39,000

※価格単位：円

# FA

受注生産品

乗用田植機用

※納期は、お問合せ下さい。 ゴムシュー用

最大有効幅500mmの優れモノ



田植機

乗用田植機用に開発されたブリッジがFA型です。ステップ幅を幅広の300mmと500mmを用意しました。積載重量は0.8tに設計。全8種類をラインナップしています。



## FA型/0.8t

最大積載重量	フック形状	1本あたりの寸法 (mm)					自重 (kg/本)	セット本数	持ち手	型 式	メーカー希望小売価格 (税別)
		全幅	有効幅	全長	全高	フレーム高さ					
0.8t/セット	ツメ	344	300	1820	108	75	9.2	2	○	FA-180-30-0.8	71,000
	ツメ	344	300	2120	108	75	10.3	2	○	FA-210-30-0.8	80,000
	ツメ	344	300	2420	108	75	11.7	2	○	FA-240-30-0.8	91,000
	ツメ	356	300	2720	113	81	13.8	2	○	FA-270-30-0.8	106,000
	ツメ	544	500	1820	108	75	12.2	2	○	FA-180-50-0.8	112,000
	ツメ	544	500	2120	108	75	13.6	2	○	FA-210-50-0.8	120,000
	ツメ	544	500	2420	108	75	15.6	2	○	FA-240-50-0.8	138,000
	ツメ	556	500	2720	113	81	18.2	2	○	FA-270-50-0.8	171,000

※価格単位：円

# ES

受注生産品

乗用車用

※納期は、お問合せ下さい。 ゴムホイール用

乗用車用に設計・開発されたES型



乗用車

ES型は乗用車の積み降ろし専用ブリッジ。車高の低い乗用車に対応できるようにゆるやかなのりこみ角度に設定しています。ブリッジ表面はフラットで突起がなく、車両の下部を擦ることがありません。カーキャリア・カーに標準装備されているブリッジです。



## ES型/2.0~2.5t

最大積載重量	フック形状	1本あたりの寸法 (mm)					自重 (kg/本)	セット本数	持ち手	型 式	メーカー希望小売価格 (税別)
		全幅	有効幅	全長	全高	フレーム高さ					
2.0t/セット	ツメ	400	400	3000	80	80	22.5	2	×	ES-300-40-2.0	265,000
	ツメ	400	400	3600	80	80	26.5	2	×	ES-360-40-2.0	318,000
2.5t/セット	ツメ	400	400	2800	100	100	23.5	2	×	ES-280-40-2.5	298,000
	ツメ	400	400	3000	100	100	26.0	2	×	ES-300-40-2.5	318,000
	ツメ	400	400	3600	100	100	31.5	2	×	ES-360-40-2.5	375,000

※価格単位：円



# NSBW

受注生産品

農業機械用

※納期は、お問合せ下さい。 ゴムシュー用

乗用農機向けの折りたたみブリッジ。



持ち運びに便利な折りたたみ式のブリッジです。積載荷重は2本セットで0.8tから1.5tまで。乗用農機に対応します。独自の折り機構で、ピッタリとたたむことができます。全タイプ持ち手付きとなっています。



## NSBW型 / 0.8~1.5t

最大積載重量	フック形状	1本あたりの寸法 (mm)					折り畳み時の寸法 (mm)			自重 (kg/本)	セット本数	持ち手	型 式	メーカー希望小売価格 (税別)
		全幅	有効幅	全長	全高	フルムシ	全幅	全長	全高					
0.8t/セット	ツメ	356	300	1820	115	80	356	940	180	10.0	2	○	NSBW-180-30-0.8	82,000
	ツメ	356	300	2120	115	80	356	1090	180	11.5	2	○	NSBW-210-30-0.8	91,000
	ツメ	356	300	2420	115	80	356	1240	180	12.5	2	○	NSBW-240-30-0.8	99,000
	ツメ	356	300	2720	115	80	356	1390	180	14.5	2	○	NSBW-270-30-0.8	109,000
1.2t/セット	ツメ	364	300	2420	120	85	364	1240	190	16.5	2	○	NSBW-240-30-1.2	129,000
	ツメ	364	300	2720	120	85	364	1390	190	18.5	2	○	NSBW-270-30-1.2	140,000
1.5t/セット	ツメ	370	300	2720	135	100	370	1390	220	20.5	2	○	NSBW-270-30-1.5	168,000
	ツメ	370	300	3020	135	100	370	1540	220	22.0	2	○	NSBW-300-30-1.5	185,000

※価格単位：円

# BAW

受注生産品

バイク・管理機用

※納期は、お問合せ下さい。 鉄ホイール・ゴムホイール用

歩行農機向けの折りたたみブリッジ。



持ち運びにも便利な折りたたみ式のブリッジです。NSBW型よりもステップの間隔が狭く、突起付きです。歩行農機やバイク用に対応します。全タイプ持ち手付きとなっています。



## BAW型 / 0.5~1.0t

最大積載重量	フック形状	1本あたりの寸法 (mm)					折り畳み時の寸法 (mm)			自重 (kg/本)	セット本数	持ち手	型 式	メーカー希望小売価格 (税別)
		全幅	有効幅	全長	全高	フルムシ	全幅	全長	全高					
0.5t/セット	ツメ	302	250	2120	90	55	302	1090	130	9.0	2	○	BAW-210-25-0.5	69,000
	ツメ	352	300	2120	90	55	352	1090	130	10.0	2	○	BAW-210-30-0.5	73,000
	ツメ	302	250	2420	90	55	302	1240	130	11.0	2	○	BAW-240-25-0.5	73,000
	ツメ	352	300	2420	90	55	352	1240	130	12.0	2	○	BAW-240-30-0.5	77,000
1.0t/セット	ツメ	304	250	2120	110	75	304	1090	170	10.5	2	○	BAW-210-25-1.0	95,000
	ツメ	354	300	2120	110	75	354	1090	170	11.5	2	○	BAW-210-30-1.0	99,000

※価格単位：円



# ブリッジ選定問い合わせ票

「運搬車両と積載機械の関係から、どんなブリッジを選んで良いか判らない」という場合には、下記項目に必要事項をご記入の上、代理店または弊社まで FAX にて送信いただければ、折り返し担当からご連絡申し上げます。  欄にご記入、または該当するものに  印をお願いします。

## 積載機械について

- 装備総重量  ※昇降時の全装備重量をご記入ください。
  - 積載機種 ●トラクター ●コンバイン ●パワーショベル ●その他 (  )
  - 足回り ●ゴムタイヤ ●ゴムシュー ●鉄シュー ●その他 (  )
- タイヤ(シュー)幅

## 運搬車両について

- 積載機種 ●平ボディ ●セルフ ●ダンプ ●その他 (  )
- 荷台高さ (2t~4tダンプだと平均 900~1,000mmの高さとなります)

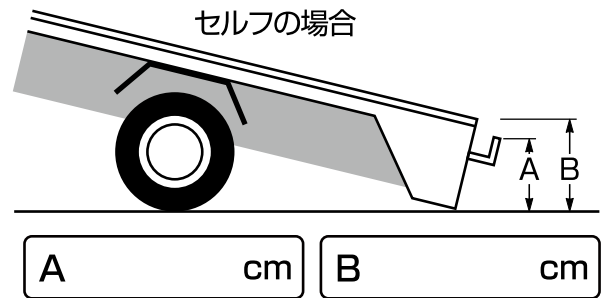
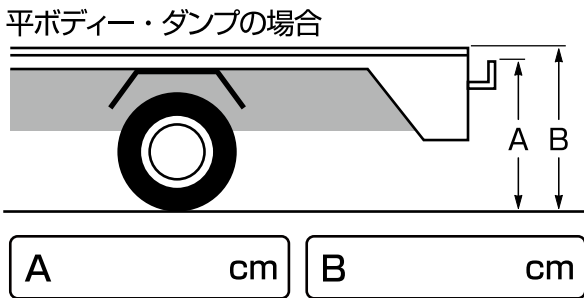

- フック受け具

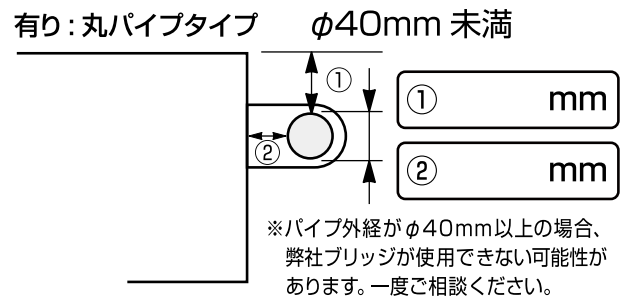
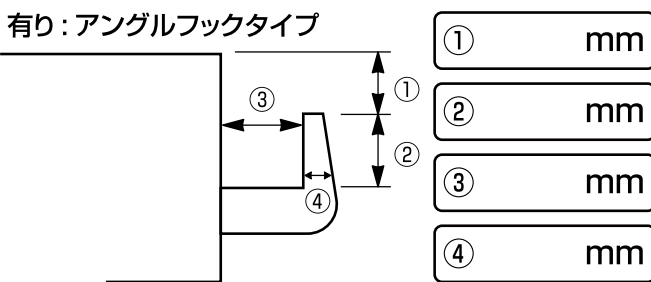

## ブリッジ本体について

- ご希望サイズ 全長  有効幅
- フックタイプ ●アングルフック ●セーフベロ

※フック改造をご希望の方は P25 の用紙にもご記入ください。

FAX.0537-64-5601  
担当

貴社名  ご担当者名   
 部署名  ご住所 〒   
 TEL. (  )  
 FAX. (  )

宛

# KB・SXN特注品実績

## 仕様例



## 長さ・幅・ツメの特注

ブリッジ長さの調整・幅の調整・ツメのサイズの特注等様々なニーズにご対応致します。

### ①【長さの変更】 最小 1000mm ~ 最大 3600mm

※耐荷重によって対応できるサイズ変更が異なりますのでご相談下さい。



### ②【幅の変更】

下記のサイズに幅を変更できます。

- 300mm
- 360mm
- 400mm
- 460mm
- 500mm



### ③【ツメの高さの変更】

高さ 50mm ~ 170mm 対応可能

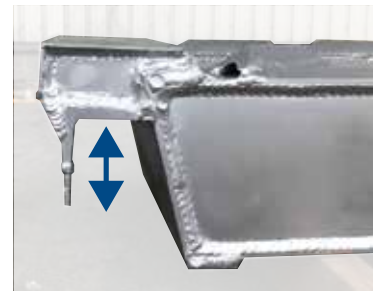

## 天板材（木板）の購入

別途で天板材のみのオプション購入が可能です。

- ※1. 板材は消耗品です。  
天然木材であるため、寿命にバラツキがあります。  
ご使用後の破損は対応いたしかねますのでご了承下さい。
- ※2. 外観は保証しておりません。多少の傷はご容赦願います。
- ※3. 弊社製品に対する木板に限ります。
- ※4. 板材は、面取り、穴あけ加工なしでの出荷となります。



# 改造フック仕様図

参考図 ( ) に寸法をご記入ください。\*フック高さも特注可能ですので、ご相談下さい (通常は高さ50mm程度)

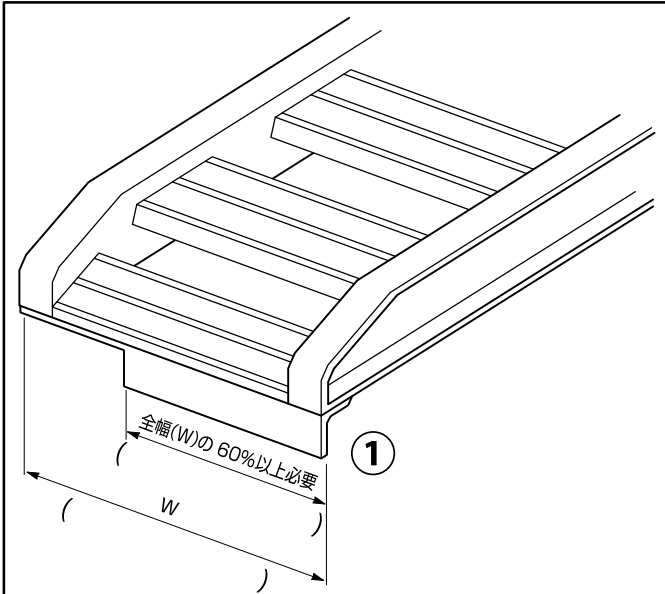

①フックの左右位置をご指定ください。

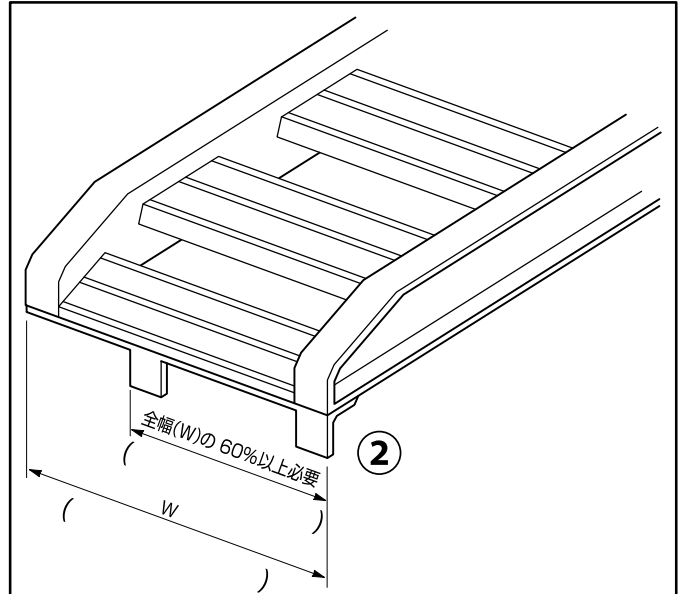
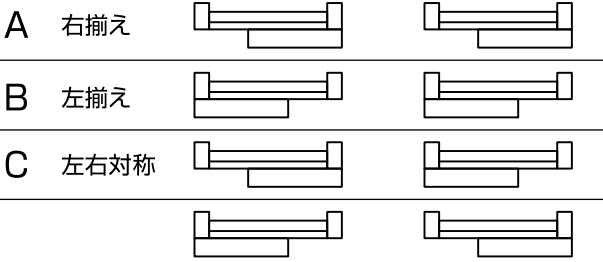

②フックの左右位置をご指定ください。

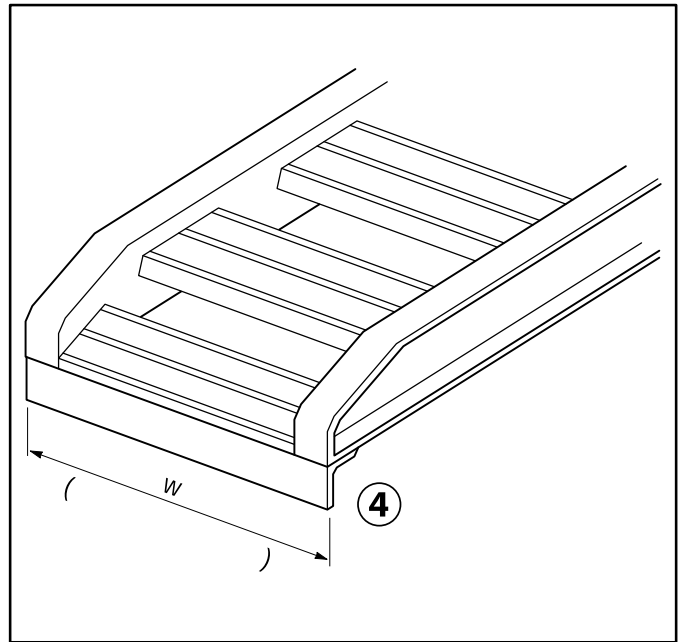
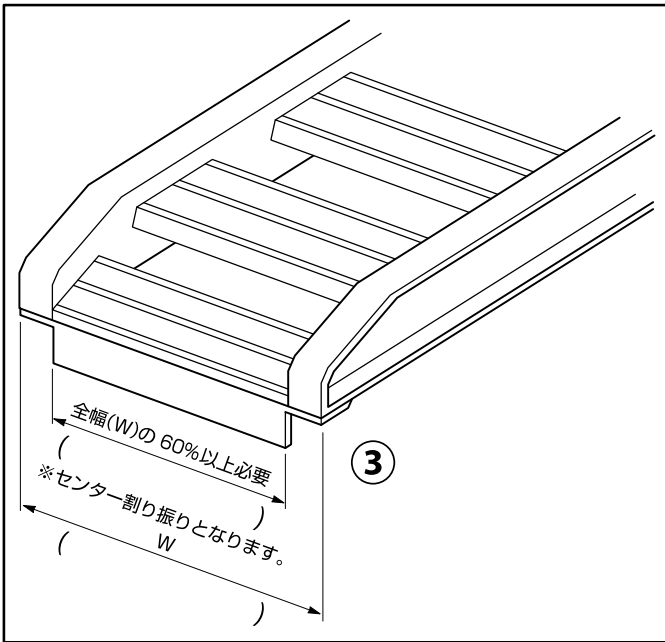
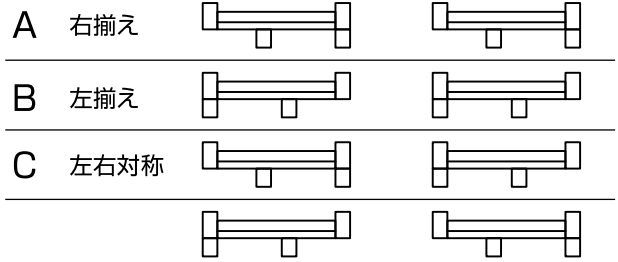

FAX.0537-64-5601

担当

宛

貴社名

部署名

TEL. ( )

FAX. ( )

ご担当者名

ご住所 〒

CCシリーズ  
HCシリーズ  
CC3-2FAシリーズ  
アルミー輪車  
ハウスカー  
自社製ホイール  
万能作業台車  
Sシリーズ  
SDスーパーライトシリーズ

# キャリーシリーズ

C A R R Y S E R I E S



# CCシリーズ

受注生産品

※納期は、お問合せ下さい。

コンテナカー

ブリッジシリーズ

キャリーシリーズ

リヤカー

育苗棚

その他製品

CC1/2型… ハンドルを折り曲げコンパクト収納タイプ

CC3型 …… ①1輪車タイプ/2輪車タイプの2種 ②ハンドル高さ調整可能

CC-11型… コンテナ1台専用の4輪車タイプ

## 1コンテナ用 ソリッドタイプ

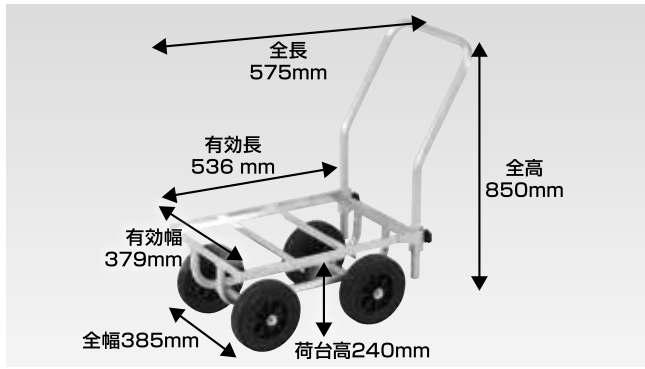

コンテナサイズ  
379mm×539mm



### CC-11 (4輪車)

タイヤサイズ:ソリッド(8×200)  
最大積載重量:50kg  
自重:7.0kg

メーカー希望小売価格  
**19,000円(税別)**

オプションタイヤチューブ(250-4)  
アルミホイール付  
価格別途

## 1コンテナ用 アルミホイール付

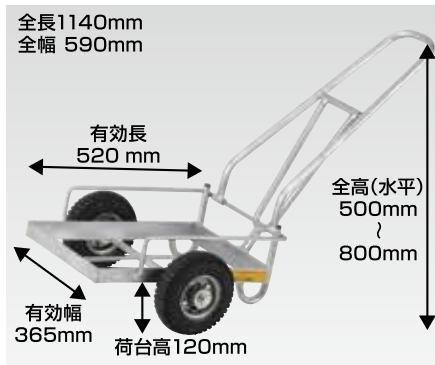

コンテナサイズ  
365mm×520mm



### CC1

タイヤサイズ:250-4  
最大積載重量:100kg  
自重:5.5kg

メーカー希望小売価格  
**24,000円(税別)**

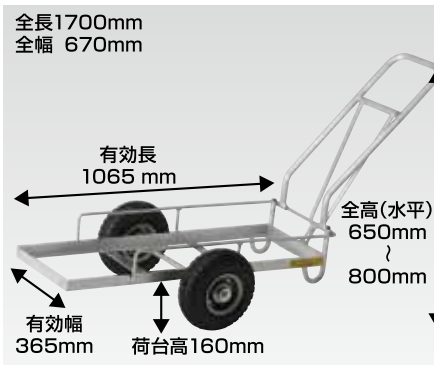

コンテナサイズ  
365mm×  
1065mm



### CC2

タイヤサイズ:350-5  
最大積載重量:100kg  
自重:6.7kg

メーカー希望小売価格  
**31,000円(税別)**

## 2コンテナ用 アルミホイール付

※写真は1輪車タイプ

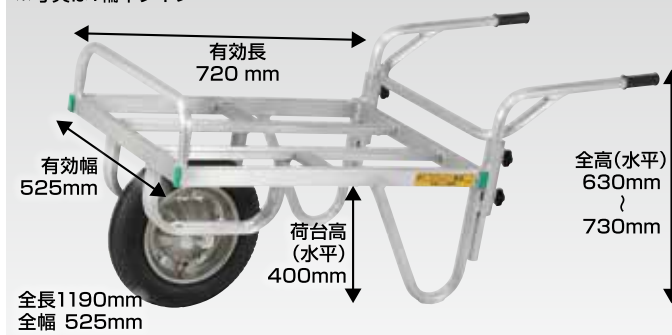

コンテナサイズ  
575mm×720mm



### CC3-2 (1輪車)

タイヤサイズ:  
350-5または  
13×3  
最大積載重量:  
100kg  
自重:8.0kg

メーカー希望小売価格  
**26,000円(税別)**

### CC3-2 (2輪車)

タイヤサイズ:  
350-5または  
13×3  
最大積載重量:  
100kg  
自重:9.5kg

メーカー希望小売価格  
**30,000円(税別)**

## 3コンテナ用 アルミホイール付

※写真は1輪車タイプ

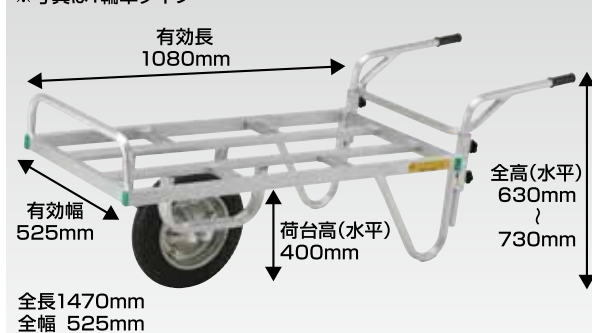

### CC3-3 (1輪車)

タイヤサイズ:  
350-5または13×3  
最大積載重量:100kg  
自重:10.0kg

メーカー希望小売価格  
**29,000円(税別)**

### CC3-3 (2輪車)

タイヤサイズ:  
350-5または13×3  
最大積載重量:100kg  
自重:11.5kg

メーカー希望小売価格  
**31,000円(税別)**

## アルミホイールを標準装備



**250-4**  
(チューブタイヤ)  
直径220mm  
幅62mm  
軸径20mm



**350-5**  
(チューブタイヤ)  
直径285mm  
幅90mm  
軸径20mm

# CCシリーズ

受注生産品

※納期は、お問合せ下さい。

コンテナカー

## 3コンテナ用 スライド付

※写真は1輪車タイプ

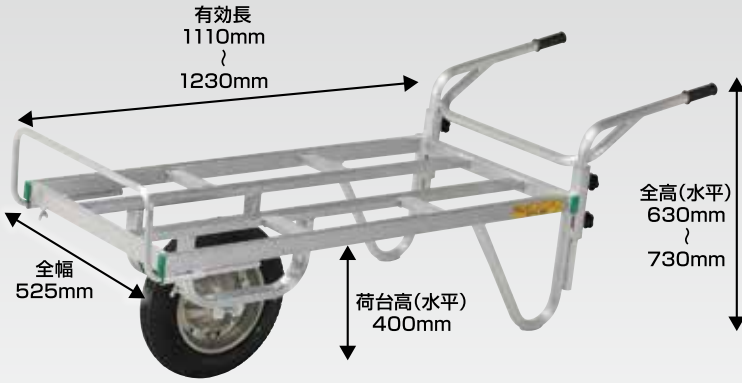

全長1480mm~1640mm



コンテナサイズ  
575mm×  
1110mm~1270mm



### CC3-3S(1輪車)

タイヤサイズ:  
350-5または13×3  
最大積載重量:100kg  
自重:9.5kg

メーカー希望小売価格  
**30,000円**(税別)

### CC3-3S(2輪車)

タイヤサイズ:  
350-5または13×3  
最大積載重量:100kg  
自重:11.0kg

メーカー希望小売価格  
**33,000円**(税別)

## 3コンテナ用 3方向スライド付

※写真は1輪車タイプ

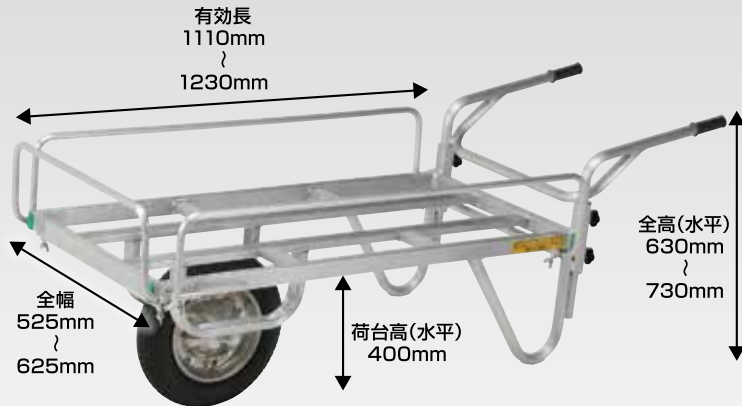

全長1480mm~1640mm

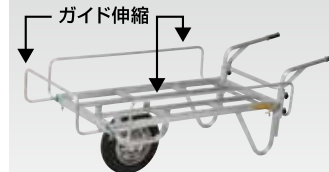

コンテナサイズ  
575mm~625mm×  
1110mm~1270mm



### CC3-3SS(1輪車)

タイヤサイズ:  
350-5または13×3  
最大積載重量:100kg  
自重:11.5kg

メーカー希望小売価格  
**35,000円**(税別)

### CC3-3SS(2輪車)

タイヤサイズ:  
350-5または13×3  
最大積載重量:100kg  
自重:13.0kg

メーカー希望小売価格  
**38,000円**(税別)

## 3コンテナ用 スライド 底板付

※写真は1輪車タイプ



全長1480mm~1640mm



コンテナサイズ  
542mm×  
1110mm~1270mm



### CC3-3SD(1輪車)

タイヤサイズ:  
350-5または13×3  
最大積載重量:100kg  
自重:16.0kg

メーカー希望小売価格  
**31,000円**(税別)

### CC3-3SD(2輪車)

タイヤサイズ:  
350-5または13×3  
最大積載重量:100kg  
自重:17.5kg

メーカー希望小売価格  
**35,000円**(税別)

# HCシリーズ

受注生産品

※納期は、お問合せ下さい。

万能キャリアー

ブリッジシリーズ

キャリアーシリーズ

リヤカー

育苗棚

その他製品

- ①ハンドル高さ調整可能 ②安定性の高い2輪車構造 ③車輪幅調整可能

## 折りたたみハンドル 固定ガイド アルミホイール付

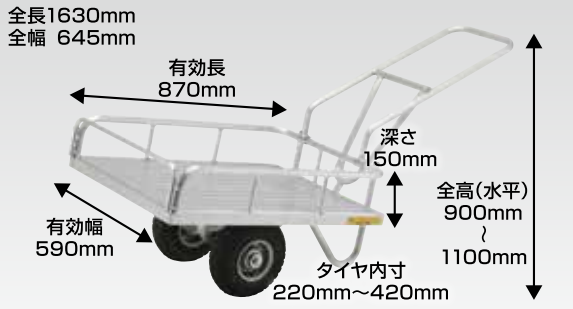

**HC-1**  
 タイヤサイズ:  
 350-5  
 最大積載重量:150kg  
 自重:15.0kg  
**メーカー希望小売価格**  
**46,000円(税別)**

## 折りたたみハンドル 調節式ガイド アルミホイール付

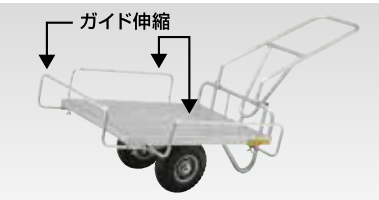
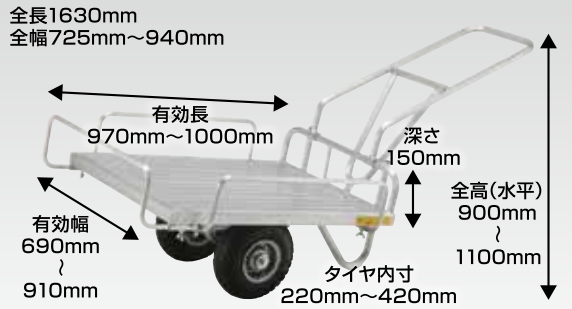

**HC-1S**  
 タイヤサイズ:  
 350-5  
 最大積載重量:  
 150kg  
 自重:16.0kg  
**メーカー希望小売価格**  
**55,000円(税別)**

## 差し込み式ハンドル 固定ガイド アルミホイール付

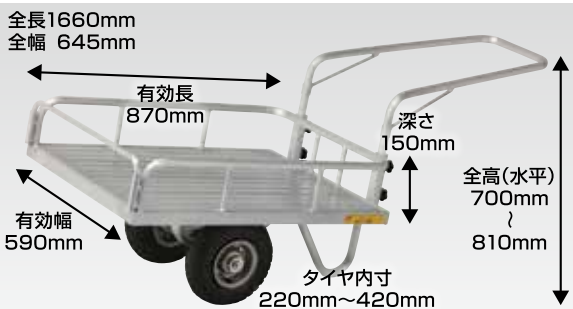

**HC-2**  
 タイヤサイズ:  
 350-5  
 最大積載重量:150kg  
 自重:14.5kg  
**メーカー希望小売価格**  
**39,000円(税別)**

## 差し込み式ハンドル 調節式ガイド アルミホイール付

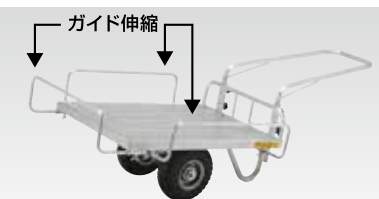
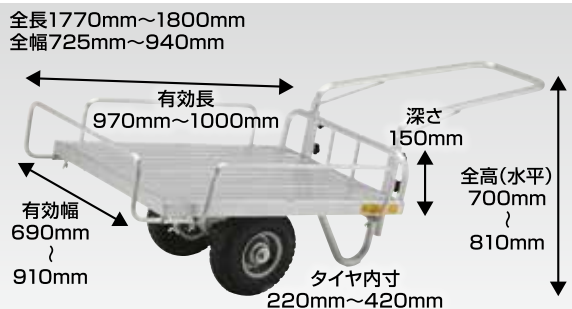

**HC-2S**  
 タイヤサイズ:  
 350-5  
 最大積載重量:  
 150kg  
 自重:16.5kg  
**メーカー希望小売価格**  
**46,000円(税別)**

## 差し込み式ハンドル 調節式ガイド アルミホイール 底板付

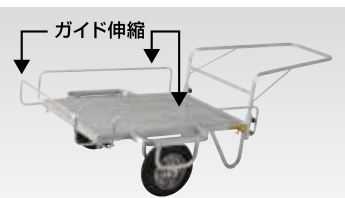
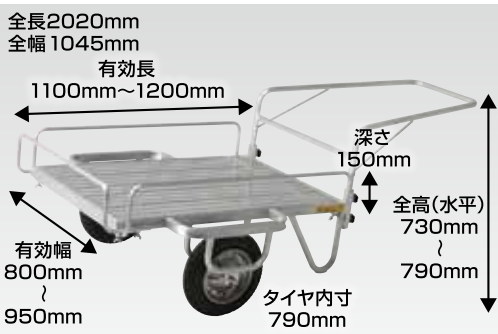

**HC-3S**  
**(底板付)**  
 タイヤサイズ:  
 13×3  
 最大積載重量:  
 150kg  
 自重:20.0kg  
**メーカー希望小売価格**  
**70,000円(税別)**

## アルミホイールを標準装備



## 使い勝手を追求した細心設計



# CC3-2FAシリーズ

1台で何役もこなす、多機能台車。

標準で付属するプラスチック製の舟を外せば、2個積みみのコンテナカーに早変わり。苗箱運搬棚 (NC-10/12) を搭載すれば、苗箱などの運搬にも活用できます。また、2輪タイプはタイヤを付け替えることで1輪にして使用することもできます。

## 取り外し可能なプラスチック製の船

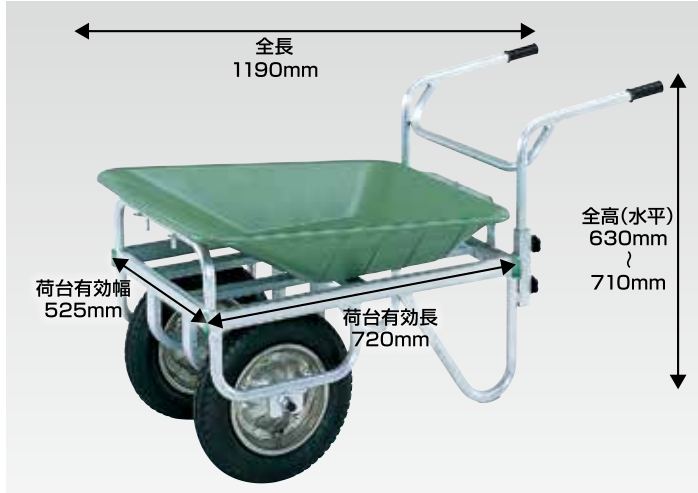

### CC3-2FA(2輪車)

コンテナサイズ:525mm(幅)×720mm(長さ)対応  
タイヤサイズ:13×3 最大積載重量:100kg 自重:14.5kg

メーカー希望小売価格 **39,000円**(税別)

### CC3-2FA(1輪車)

コンテナサイズ:525mm(幅)×720mm(長さ)対応  
タイヤサイズ:13×3 最大積載重量:100kg 自重:13.0kg

メーカー希望小売価格 **31,000円**(税別)

2輪タイプは  
タイヤの付け替えで  
1輪車へ

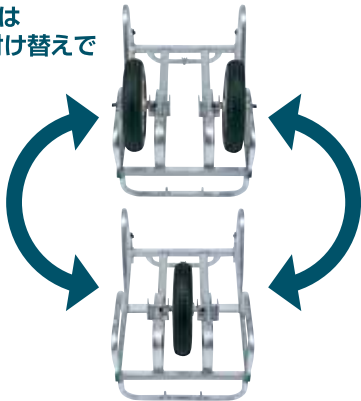

苗箱運搬棚 (NC-10) も  
取付け可能です。  
※NC-10は別売り

# アルミ一輪車

受注生産品

※納期は、お問合せ下さい。

軽くて丈夫、幅広い用途に便利。

農作業や土木作業、その他、さまざまな用途で  
重宝する一輪車です。  
アルミ製だから軽く、作業の効率も上がります。  
また、錆びないので**耐久性も抜群**、  
丈夫で長持ちします。

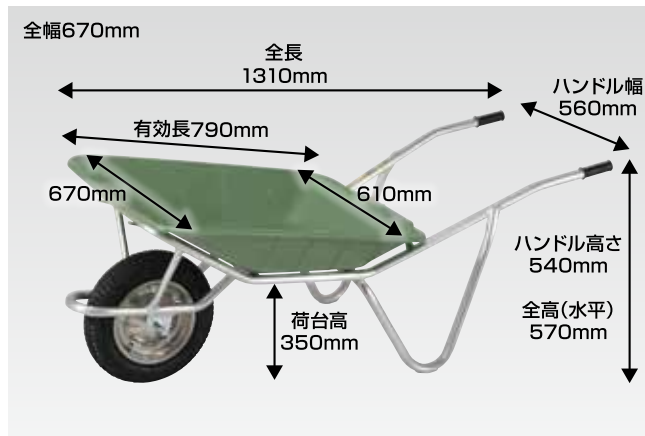

### OW-P

アルマイト(表面処理):×  
舟の材質:プラスチック  
タイヤサイズ:13×3  
ホイール:アルミ  
自重:8.2kg

メーカー希望小売価格  
**20,000円**(税別)

※アルマイト(表面処理)とは、アルミフレームの表面に透明な保護層を作り、農薬等の薬物にアルミフレームが犯され難くするものです。



# ハウスカー

自由に選べる園芸用。

ブリッジシリーズ

キャリーシリーズ

リヤカー

育苗棚

その他製品

## アルミホイールを標準装備

アルミハウスカーは、ビニールハウス園芸用です。  
2型、3型はフレームの前後長、幅、さらに**車輪幅をフル調整**できるフレキシブルタイプ。

### A型(ハウスカーS10-A)のタイヤサイズ



**250-4**(チューブタイヤ)  
直径220mm  
幅62mm  
軸径20mm

### B型(ハウスカーS10-B)のタイヤサイズ



**350-5**(チューブタイヤ)  
直径285mm  
幅90mm  
軸径20mm

## 250-4タイヤ仕様

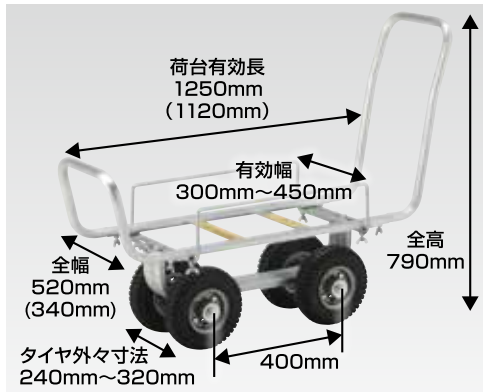

### S10-A2

コンテナサイズ:  
480(幅)×  
920(長さ)  
(最小時300×760)  
※mm単位  
タイヤサイズ:  
250-4  
最大積載重量:  
100kg  
自重:11.2kg

メーカー希望小売価格  
**39,000円(税別)**

※ノーパンクタイヤ  
仕様あり(価格別途)

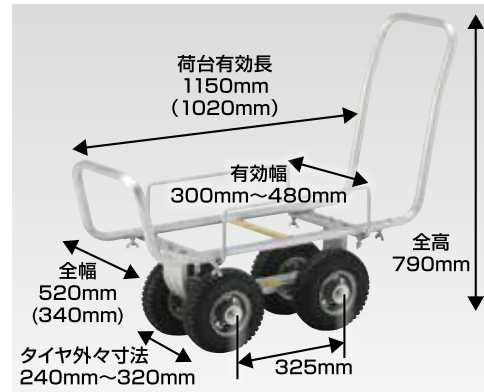

### S10-A3

コンテナサイズ:  
480(幅)×  
820(長さ)  
(最小時300×690)  
※mm単位  
タイヤサイズ:  
250-4  
最大積載重量:  
100kg  
自重:10.5kg

メーカー希望小売価格  
**39,000円(税別)**

※ノーパンクタイヤ  
仕様あり(価格別途)

## 350-5タイヤ仕様

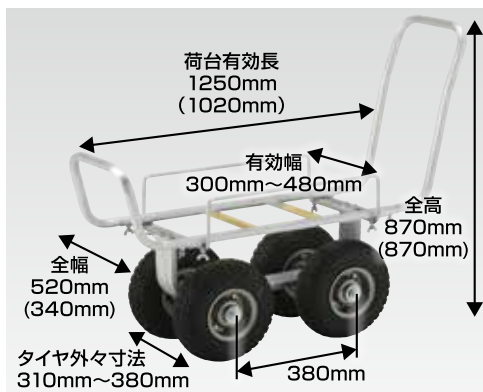

### S10-B2

コンテナサイズ:  
480(幅)×  
920(長さ)  
(最小時300×760)  
※mm単位  
タイヤサイズ:  
350-5  
最大積載重量:  
100kg  
自重:13.8kg

メーカー希望小売価格  
**46,000円(税別)**

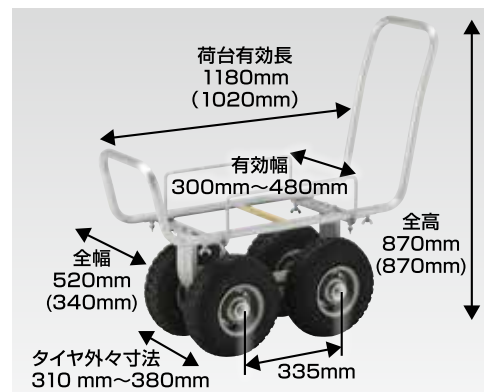

### S10-B3

コンテナサイズ:  
480(幅)×  
820(長さ)  
(最小時300×690)  
※mm単位  
タイヤサイズ:  
350-5  
最大積載重量:  
100kg  
自重:13.1kg

メーカー希望小売価格  
**46,000円(税別)**

# 自社製ホイール

## チューブタイヤ

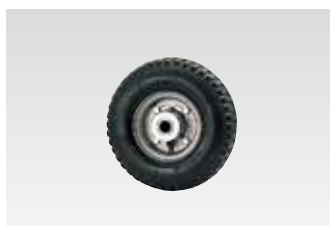

### 250-4

タイヤ:チューブタイヤ  
ホイール:アルミ製 タイヤ直径:220mm  
ホイール直径:120mm 軸内径:20mm  
タイヤ幅:62mm ベアリング型番:2047  
自重:1.2kg/本 **梱包単位:10本**

メーカー希望小売価格 **5,000円(税別)**

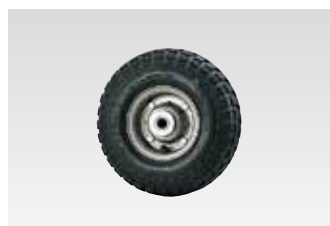

### 350-5

タイヤ:チューブタイヤ  
ホイール:アルミ製 タイヤ直径:285mm  
ホイール直径:150mm 軸内径:20mm  
タイヤ幅:90mm ベアリング型番:2047  
自重:2.2kg/本 **梱包単位:10本**

メーカー希望小売価格 **6,000円(税別)**



### 13x3

タイヤ:チューブタイヤ  
ホイール:アルミ製 タイヤ直径:360mm  
ホイール直径:230mm 軸内径:16mm  
タイヤ幅:70mm ベアリング型番:1635  
自重:3.9kg/本 **梱包単位:5本**

メーカー希望小売価格 **6,000円(税別)**

## ソフトノーパンクタイヤ



### 3.25-8NA

タイヤ:ソフトノーパンクタイヤ  
ホイール:アルミ製 タイヤ直径:360mm  
ホイール直径:230mm 軸内径:16mm  
タイヤ幅:70mm ベアリング型番:1635  
自重:4.3kg/本 **梱包単位:5本**

メーカー希望小売価格 **8,000円(税別)**

# 万能作業台車

堅牢な構造であらゆる作業に対応。

AW-1は、標準的なコンテナを最大10個搭載可能な万能作業台車です。荷台高さを調節できるのをはじめ、荷台ガード、車輪間隔も無段階調整を可能にし、多彩な用途に対応します。農作業での過酷な作業に対応して、荷台部には40×20mmを、車輪部には30×30mmの強靱な角パイプを使用。荷台部と車輪部はスクリーンネジで簡単に分解・組み立てができ、コンパクトに収納できます。

## チューブタイヤ・ノーパンクタイヤ仕様の2種類

※写真はAW-1



※写真はAW-1



### AW-1

タイヤサイズ:26インチ・チューブタイヤ  
最大積載重量:200kg  
自重:21.0kg

メーカー希望小売価格  
**123,000円(税別)**

### NAW-1

タイヤサイズ:26インチ・ノーパンクタイヤ  
最大積載重量:200kg  
自重:23.0kg

メーカー希望小売価格  
**127,000円(税別)**

### AW-2

タイヤサイズ:26インチ・チューブタイヤ  
最大積載重量:200kg  
自重:26.0kg

メーカー希望小売価格  
**146,000円(税別)**

### NAW-2

タイヤサイズ:26インチ・ノーパンクタイヤ  
最大積載重量:200kg  
自重:28.0kg

メーカー希望小売価格  
**150,000円(税別)**

使い勝手を追求した  
細心設計



# Sシリーズ

受注生産品

※納期は、お問合せ下さい。

超軽量キャリアでラクラク運搬。

清涼飲料水やビールなどの重い箱、ケースの運搬に便利なキャリアです。最も荷重のかかる荷受板部分は二重パイプ構造とし耐久性を向上させています。ハンドルはスタンダードな持ち手型と機能を重視したループ型の二種類。S6型とS7型は、タイヤを内側に付けたコンパクト型です。

荷台の大きさ(荷台幅350mm×荷台奥ゆき260mm)



**S3(バーハンドル)**  
 タイヤ位置:外側  
 タイヤサイズ:250-4  
 最大積載重量:150kg 自重:6.3kg  
 メーカー希望小売価格 **39,000円**(税別)



**S5(ループハンドル)**  
 タイヤ位置:外側  
 タイヤサイズ:250-4  
 最大積載重量:150kg 自重:6.3kg  
 メーカー希望小売価格 **39,000円**(税別)

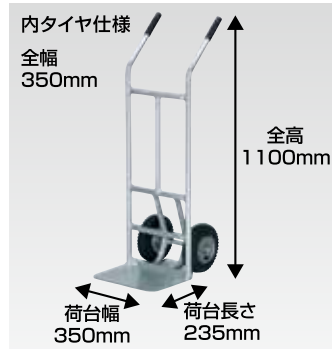

**S6(バーハンドル)**  
 タイヤ位置:内側  
 タイヤサイズ:250-4  
 最大積載重量:150kg 自重:6.3kg  
 メーカー希望小売価格 **39,000円**(税別)

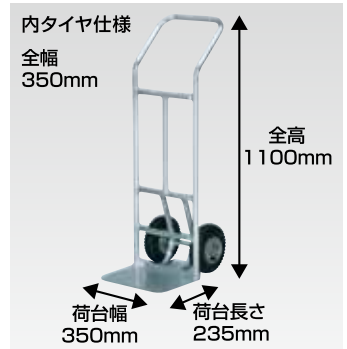

**S7(ループハンドル)**  
 タイヤ位置:内側  
 タイヤサイズ:250-4  
 最大積載重量:150kg 自重:6.3kg  
 メーカー希望小売価格 **39,000円**(税別)  
 ※ノーパンクタイヤ仕様あり(価格別途)

# SDスーパーライトシリーズ

オールアルミ製ブレーキ付き台車

最大250kg



**SD-10**  
 最大積載重量:250kg  
 車輪:直径100mm ゴム車輪  
 自重:6.1kg  
 全長:835mm 全幅:500mm  
 メーカー希望小売価格 **69,000円**(税別)

最大350kg



**SD-15**  
 最大積載重量:350kg  
 車輪:直径150mm ゴム車輪  
 自重:11.5kg  
 全長:975mm 全幅:600mm  
 メーカー希望小売価格 **88,000円**(税別)

最大350kg



**SD-250**  
 最大積載重量:350kg  
 車輪:250-4 ノーパンクタイヤ  
 自重:19.5kg  
 全長:975mm 全幅:600mm  
 メーカー希望小売価格 **110,000円**(税別)

底板あり仕様



**SD-10S**  
 最大積載重量:250kg  
 車輪:直径100mm ゴム車輪  
 自重:6.9kg  
 全長:835mm 全幅:500mm  
 メーカー希望小売価格 **78,000円**(税別)

●全機種にハンドブレーキを装備。ハンドルを握ってスタート、ハンドルを放せば自動でブレーキ。 ●250kgから350kgまでの荷物を積載可能。 ●直径100mmから220mmまでの各種車輪をラインナップ。



**SD-15S**

最大積載重量:350kg  
 車輪:直径150mm ゴム車輪  
 自重:12.8kg  
 全長:975mm 全幅:600mm  
 メーカー希望小売価格 **104,000円**(税別)

**SD-250S**

最大積載重量:350kg  
 車輪:250-4 ノーパンクタイヤ  
 自重:20.8kg  
 全長:975mm 全幅:600mm  
 メーカー希望小売価格 **130,000円**(税別)

SMC-180L/SMC-10C  
NS8-A3P  
SMCシリーズ  
SMC-BS・BSTシリーズ  
ハンディキャンパー

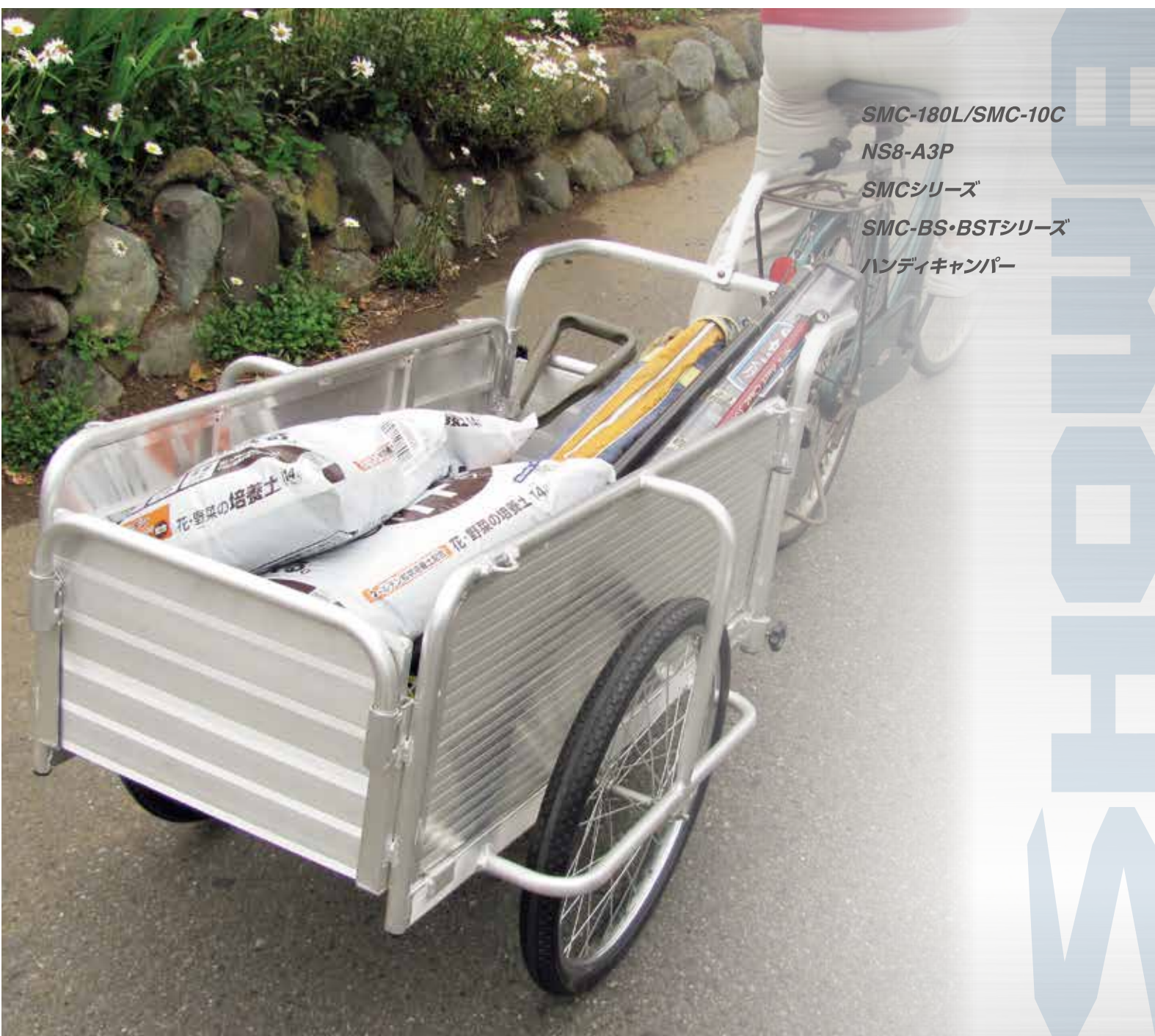

# リヤカーシリーズ

R E A R C A R S E R I E S



# SMC-180L

最大積載重量180kgに対応。

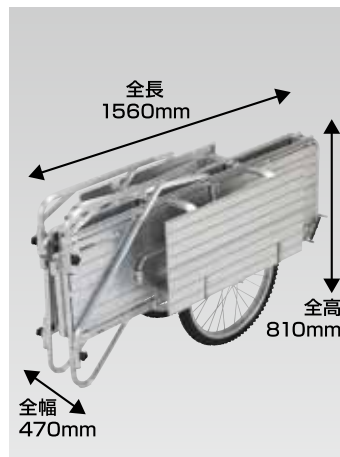

**NEW**

## SMC-180L

タイヤタイプ:  
24インチ・  
ノーパンクタイヤ  
材質:アルミ  
最大積載重量:180kg  
自重:40kg

メーカー希望小売価格  
**198,000円(税別)**

※人は乗せないでください。

# SMC-10C

## 自転車接続金具付き

自転車で引けるアルミ製折りたたみ式リヤカー。



## SMC-10C

タイヤタイプ:  
20インチ・ノーパンクタイヤ  
材質:アルミ  
最大積載重量:手引き時 80kg  
自転車接続時 50kg  
折り畳み時の寸法:  
全長1020mm  
全幅370mm  
全高750mm  
自重:17.5kg

メーカー希望小売価格  
**93,000円(税別)**

※人は乗せないでください。



自転車につなげて  
農作業(家庭菜園)に



たたむと幅37cmの  
コンパクトに!!

### 商品の特徴

- オールアルミ製だから「軽量」で「幅狭」が実現。  
自重(17.5kg)、折りたたみ時の幅(37cm)。
- 折りたたみ式で、わずか37cmの隙間に収納。
- ノーパンクタイヤ仕様。
- 手引き用のハンドルには、握りやすいグリップ付き。

### 利便性

- 自転車に接続すれば重くてかさばるものを離れた場所にらくらく運べます。
- 運搬作業、清掃作業、ガーデニング、アウトドアレジャー、廃品回収、毎日のお買い物にも大活躍!!
- ジャガ芋・大根・玉ネギの収穫に。

### 接続金具(付属品)



# ハンディキャンパー

折りたたみ式新感覚リヤカー。



最大  
**350kg**  
対応!

## NS8-A3P

タイヤタイプ:  
26インチ・ノーパンクタイヤ  
側板:パンチングメタル  
最大積載重量:350kg  
自重:40kg

メーカー希望小売価格 **260,000円(税別)**

※人は乗せないでください。

# SMC-1/1DX/2/3

オールアルミ製 折りたたみ式リヤカー。

アルミリヤカーのベストセラーシリーズ

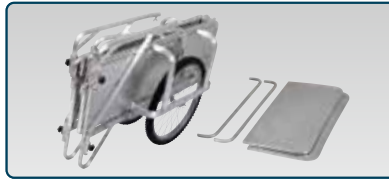

使用しないときは折りたたんでコンパクトに

## 最大100kg用

全長1860mm  
全幅 870mm  
全高 630mm



### SMC-1

タイヤタイプ:20インチ・ノーパンクタイヤ  
自重:20kg  
最大積載重量:100kg  
折り畳み時の寸法:全長1020mm 全幅370mm 全高750mm

メーカー希望小売価格  
**79,000円(税別)**

## 最大130kg用

全長 2110mm  
全幅1090mm  
全高 810mm



### SMC-2

タイヤタイプ:20インチ・ノーパンクタイヤ  
自重:31kg  
最大積載重量:130kg  
折り畳み時の寸法:全長1340mm 全幅370mm 全高810mm

メーカー希望小売価格  
**143,000円(税別)**

## 最大150kg用

全長1860mm  
全幅 940mm  
全高 660mm



### SMC-1DX

タイヤタイプ:24インチ・ノーパンクタイヤ  
自重:25kg  
最大積載重量:150kg  
折り畳み時の寸法:全長1020mm 全幅440mm 全高780mm

メーカー希望小売価格  
**111,000円(税別)**

## 最大200kg用

全長 2110mm  
全幅1160mm  
全高 810mm



### SMC-3

タイヤタイプ:24インチ・ノーパンクタイヤ  
自重:32.5kg  
最大積載重量:200kg  
折り畳み時の寸法:全長1340mm 全幅440mm 全高810mm

メーカー希望小売価格  
**171,000円(税別)**

出荷時のダンボール荷姿は、SMC-1…1010L×380W×770H(mm) 1台入  
SMC-2、SMC-3…1370L×430W×845H(mm) 1台入

※人は乗せないでください。

# SMC-1/2/3 BS



ブレーキスタンド付

オールアルミ製 折りたたみ式リヤカー。

ブリッジシリーズ

SMCシリーズに、ご要望の多いワンタッチ式駐車ブレーキと安全スタンドを装備しました。

●前後の板は取り外しができるので、長物を運搬したいときにも便利です。 ●使用しないときはコンパクトに折りたたんで収納できます。 ●ノーパンクタイヤを標準装備。空気抜けの心配なくいつでも使用できます。 ●組立はノブボルトを使用しているため、工具を用意する必要はありません。



ワンタッチ式駐車ブレーキ



安全スタンド

最大100kg用

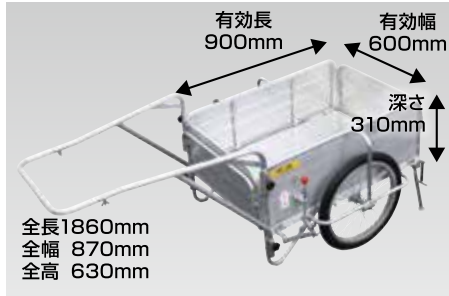

最大130kg用



最大200kg用

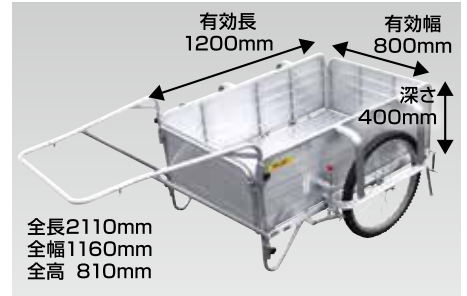

## SMC-1BS

仕様:  
ブレーキ・スタンド付  
タイヤタイプ:  
20インチ  
ノーパンクタイヤ  
自重:21kg  
最大積載重量:100kg

メーカー希望小売価格  
**89,000円**(税別)

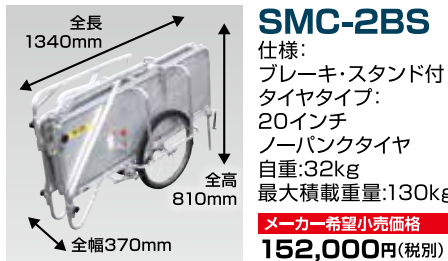

## SMC-2BS

仕様:  
ブレーキ・スタンド付  
タイヤタイプ:  
20インチ  
ノーパンクタイヤ  
自重:32kg  
最大積載重量:130kg

メーカー希望小売価格  
**152,000円**(税別)



## SMC-3BS

仕様:  
ブレーキ・スタンド付  
タイヤタイプ:  
24インチ  
ノーパンクタイヤ  
自重:34kg  
最大積載重量:200kg

メーカー希望小売価格  
**180,000円**(税別)

出荷時のダンボール荷姿は、SMC-1BS…1010L×380W×770H(mm) 1台入  
SMC-2BS、SMC-3BS…1370L×430W×845H(mm) 1台入

※人は乗せないでください。

キャリアシリーズ

リヤカー

# SMC-1/2/3 BST



担架  
ブレーキスタンド付

折りたたみ式 アルミ製リヤカー。

災害時に要援護者を安全に搬送するため、数々の安全装置を装備しました。

●ノーパンクタイヤを装備 ●コンパクト収納 ●組立は工具不要



安全搬送



ワンタッチ操作の駐車ブレーキ



後部の安全スタンド

最大100kg用

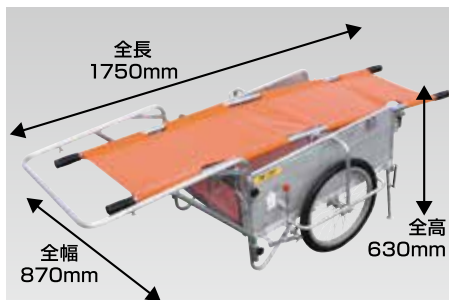

最大130kg用

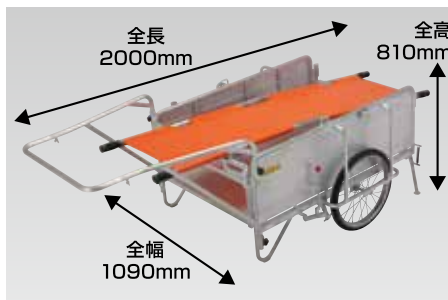

最大200kg用

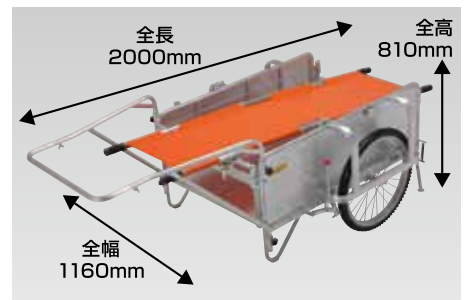

## SMC-1BST

仕様:ブレーキ・スタンド・担架付  
タイヤタイプ:20インチ・ノーパンクタイヤ  
自重:28kg 最大積載重量:100kg

メーカー希望小売価格 **153,000円**(税別)

## SMC-2BST

仕様:ブレーキ・スタンド・担架付  
タイヤタイプ:20インチ・ノーパンクタイヤ  
自重:39kg 最大積載重量:130kg

メーカー希望小売価格 **236,000円**(税別)

## SMC-3BST

仕様:ブレーキ・スタンド・担架付  
タイヤタイプ:24インチ・ノーパンクタイヤ  
自重:41kg 最大積載重量:200kg

メーカー希望小売価格 **265,000円**(税別)

※荷台寸法はSMC-BSをご参考下さい。 ※SMC-BSとハンドルが異なるためSMC-BSと全長が異なります。

育苗棚

その他製品

# ハンディキャンパー

折りたたみ式新感覚リヤカー。

ワンタッチで折りたためるリヤカーです。防災用品として各自治体から大きな評価を得ています。

## 側板なし仕様(荷台幅600mm×長さ900mm×深さ310mm)

最大積載重量180kg

※写真はノーパンクタイヤタイプ

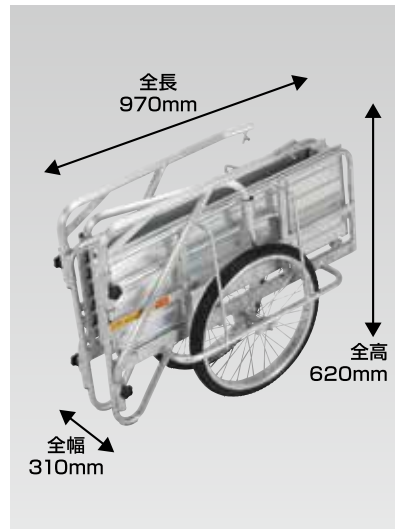
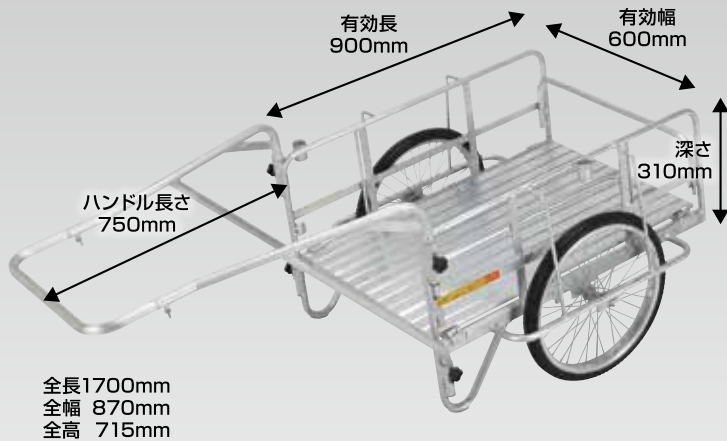

### S8-A1

タイヤタイプ:  
20インチ・チューブタイヤ  
側板:なし  
自重:15kg

メーカー希望小売価格  
**92,000円(税別)**

### NS8-A1

タイヤタイプ:  
20インチ・ノーパンクタイヤ  
側板:なし  
自重:15kg

メーカー希望小売価格  
**102,000円(税別)**

## 側板(平板)あり仕様(荷台幅600mm×長さ900mm×深さ310mm)

最大積載重量180kg

※写真はノーパンクタイヤタイプ

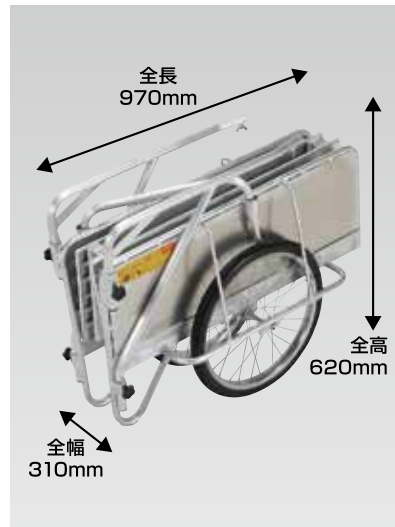

### S8-A1S

タイヤタイプ:  
20インチ・チューブタイヤ  
側板:平板  
自重:17kg

メーカー希望小売価格  
**108,000円(税別)**

### NS8-A1S

タイヤタイプ:  
20インチ・ノーパンクタイヤ  
側板:平板  
自重:17kg

メーカー希望小売価格  
**117,000円(税別)**

## 側板(パンチングメタル)あり仕様(荷台幅600mm×長さ900mm×深さ310mm)

最大積載重量180kg

※写真はノーパンクタイヤタイプ

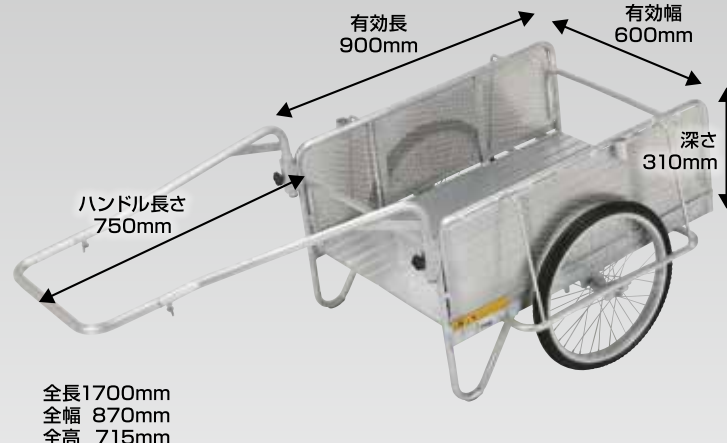

### S8-A1P

タイヤタイプ:  
20インチ・チューブタイヤ  
側板:パンチングメタル  
自重:17kg

メーカー希望小売価格  
**131,000円(税別)**

### NS8-A1P

タイヤタイプ:  
20インチ・ノーパンクタイヤ  
側板:パンチングメタル  
自重:17kg

メーカー希望小売価格  
**139,000円(税別)**

※人は乗せないでください。



# ハンディキャンパー

折りたたみ式新感覚リヤカー。

ブリッジシリーズ

キャリーシリーズ

リヤカー

育苗棚

その他製品

## 側板なし仕様(荷台幅800mm×長さ1200mm×深さ400mm)

最大積載重量180kg

※写真はノーパンクタイヤタイプ

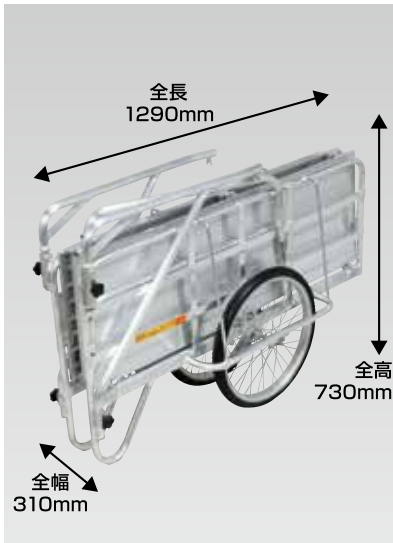
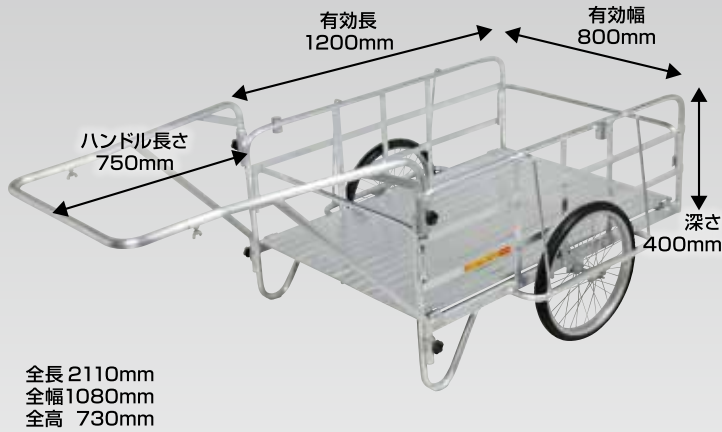

### S8-A2

タイヤタイプ:  
20インチ・  
チューブタイヤ  
側板:なし  
自重:22kg

メーカー希望小売価格  
**111,000円(税別)**

### NS8-A2

タイヤタイプ:  
20インチ・  
ノーパンクタイヤ  
側板:なし  
自重:23kg

メーカー希望小売価格  
**120,000円(税別)**

## 側板(平板)あり仕様(荷台幅800mm×長さ1200mm×深さ400mm)

最大積載重量180kg

※写真はノーパンクタイヤタイプ

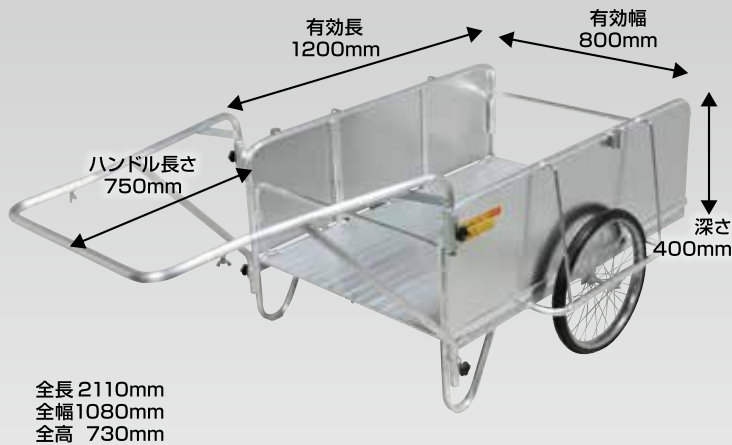

### S8-A2S

タイヤタイプ:  
20インチ・  
チューブタイヤ  
側板:平板  
自重:25kg

メーカー希望小売価格  
**133,000円(税別)**

### NS8-A2S

タイヤタイプ:  
20インチ・  
ノーパンクタイヤ  
側板:平板  
自重:26kg

メーカー希望小売価格  
**143,000円(税別)**

## 側板(パンチングメタル)あり仕様(荷台幅800mm×長さ1200mm×深さ400mm)

最大積載重量180kg

※写真はノーパンクタイヤタイプ



### S8-A2P

タイヤタイプ:  
20インチ・  
チューブタイヤ  
側板:パンチングメタル  
自重:25kg

メーカー希望小売価格  
**142,000円(税別)**

### NS8-A2P

タイヤタイプ:  
20インチ・  
ノーパンクタイヤ  
側板:パンチングメタル  
自重:26kg

メーカー希望小売価格  
**150,000円(税別)**



出荷時のダンボール荷姿は、S8-A1/S8-A1S/S8-A1P/NS8-A1/NS8-A1S/NS8-A1P...1010L×380W×770H(mm)1台入  
S8-A2/S8-A2S/S8-A2P/NS8-A2/NS8-A2S/NS8-A2P...1370L×430W×845H(mm)1台入

※人は乗せないでください。

AR  
BR  
NC/NS  
NC-K/KH/K-20  
AR-P/P4  
NC-10/12

NEW  
E  
O  
E  
W

# 苗箱収納棚シリーズ

SEEDLING CONTAINER SERIES



# AR

## 水平収納専用 苗箱収納棚

多量の苗を保存できます。

ブリッジシリーズ

キャリアシリーズ

リヤカー

育苗棚

その他製品

# プロが選んだ最強の苗コンアルラック

これなら  
安心だ!

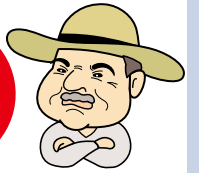

運搬時に最も力の掛かるジョイント部分に高強度のアルミ型材のブロックを使用しています。運搬時に掛かる横揺れや縦揺れにもビクともしない頑丈さを実現しました。新発売のアルラックARシリーズには営農向けの過酷な作業に耐えられるように、超大型ブロックと40ミリ角の角パイプフレームを使用し、筋交い棒なしでも頻繁な搬送に耐えられる強度を実現しました。

### 64枚用



#### AR-64

型式:水平収納  
苗箱収納枚数:64  
棚×列×段(数):  
4×2×8  
棚間隔:130mm  
自重:40kg

メーカー希望小売価格  
**112,000円(税別)**

### 80枚用

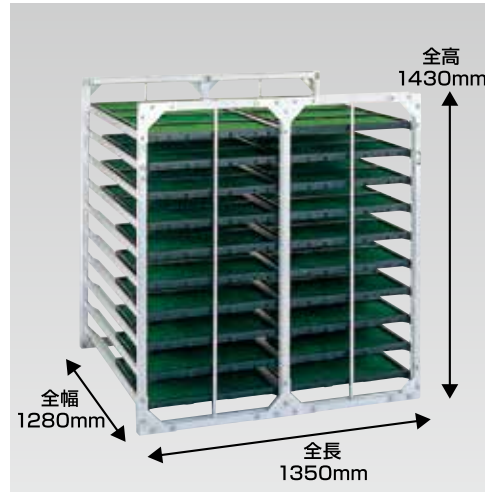

#### AR-80

型式:水平収納  
苗箱収納枚数:80  
棚×列×段(数):  
4×2×10  
棚間隔:130mm  
自重:46kg

メーカー希望小売価格  
**129,000円(税別)**

### 96枚用

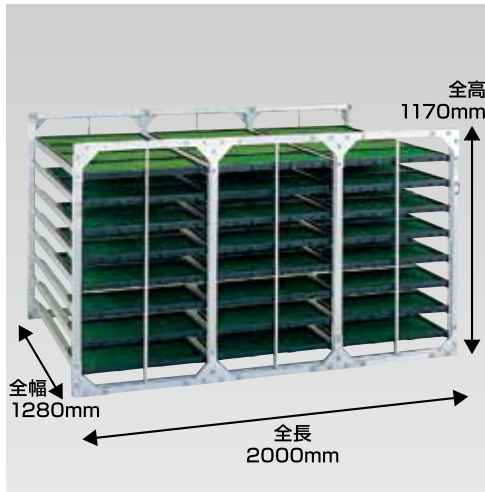

#### AR-96

型式:水平収納  
苗箱収納枚数:96  
棚×列×段(数):  
4×3×8  
棚間隔:130mm  
自重:57kg

メーカー希望小売価格  
**160,000円(税別)**

### 120枚用

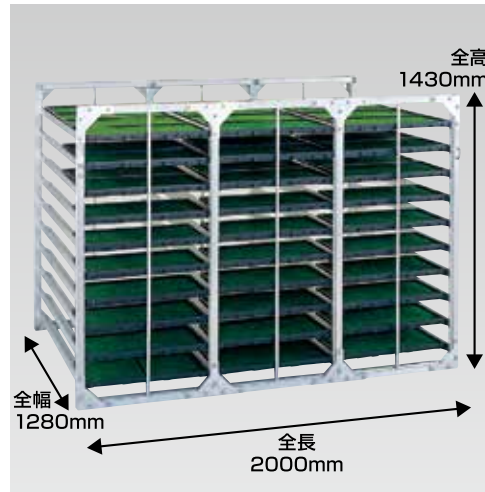

#### AR-120

型式:水平収納  
苗箱収納枚数:120  
棚×列×段(数):  
4×3×10  
棚間隔:130mm  
自重:66kg

メーカー希望小売価格  
**185,000円(税別)**

### 超大型ブロック使用の耐震構造



補強金具を追加し、M10ボルトで締結

最も力の掛かるジョイント部に超大型ブロックを使用し、強度を高め、苗箱の出し入れにじまな筋交い棒をなくしました。

荷台フレーム 本体の柱

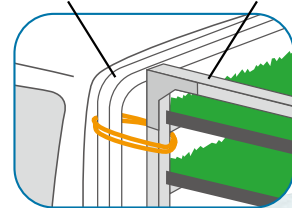

※写真の苗箱は商品に含まれません。

**ご注意!**  
本体とトラックのフレームを必ずロープで固定してください。



# BR

## 水平収納専用 苗箱収納棚

中規模農家向け BRシリーズ。

### ARシリーズの「耐震構造」技術を受け継いだ、新普及モデル

プロ農家向けARシリーズの耐震構造を受け継ぎながら、お求め易い価格を実現しました。ジョイント部には、ARシリーズと同じ構造のアルミ型材ブロックを使用し、運搬時に掛かる横揺れや縦揺れにもビクともしない頑丈さを実現しました。

#### 超大型ブロック使用の耐震構造

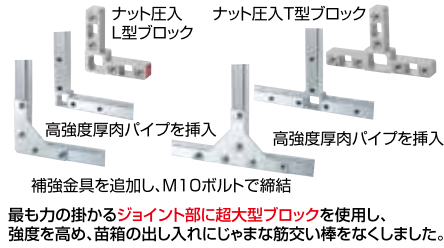

荷台フレーム 本体の柱

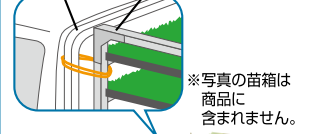

**ご注意!**  
本体とトラックのフレームを必ずロープで固定してください。



80枚用

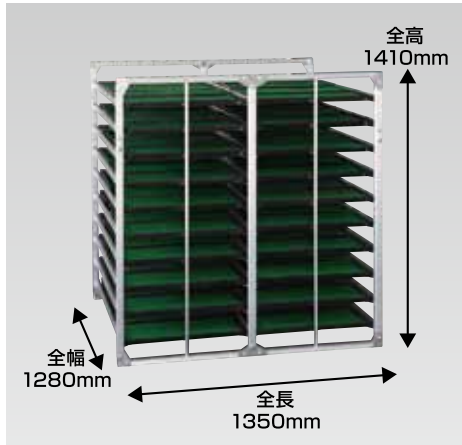

#### BR-80

型式:水平収納 収納枚数:80  
棚×列×段(数):4×2×10  
棚間隔:130mm 自重:38kg

メーカー希望小売価格 **108,000円(税別)**

96枚用

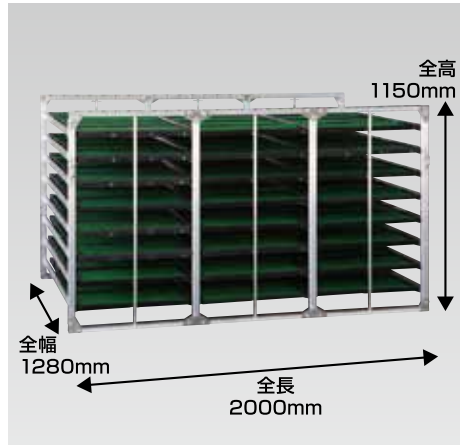

#### BR-96

型式:水平収納 収納枚数:96  
棚×列×段(数):4×3×8  
棚間隔:130mm 自重:41kg

メーカー希望小売価格 **122,000円(税別)**

120枚用

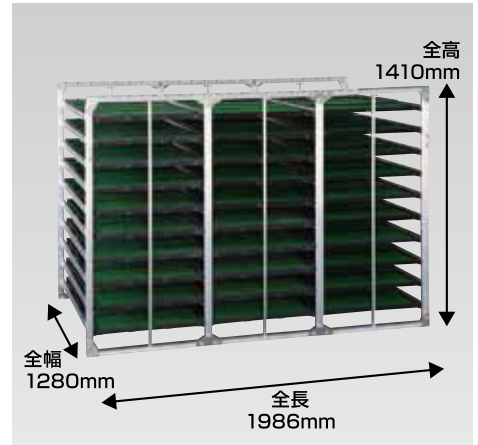

#### BR-120

型式:水平収納 収納枚数:120  
棚×列×段(数):4×3×10  
棚間隔:130mm 自重:43.48kg

メーカー希望小売価格 **165,000円(税別)**

# NC/NS

## 水平収納専用 苗箱収納棚

小規模農家向け NC/NS シリーズ。

64枚用

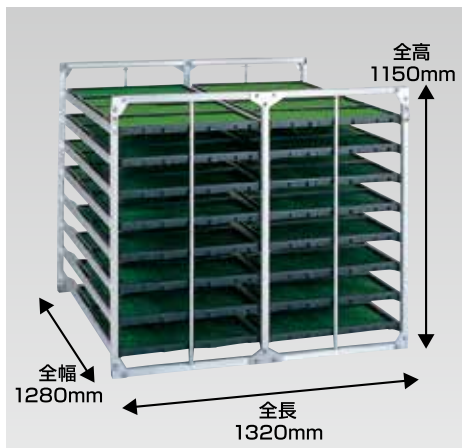

#### NC-64

型式:水平収納 収納枚数:64  
棚×列×段(数):4×2×8  
棚間隔:130mm 自重:26kg

メーカー希望小売価格 **78,000円(税別)**

80枚用

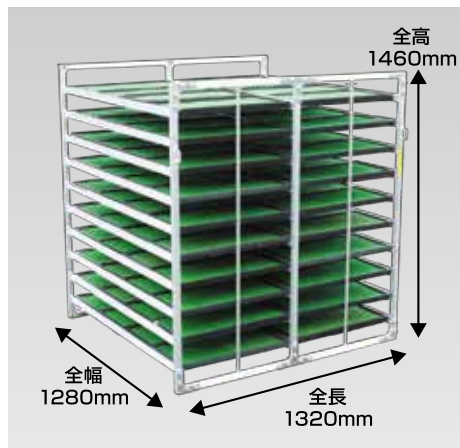

#### NS-80

型式:水平収納 収納枚数:80  
棚×列×段(数):4×2×10  
棚間隔:130mm 自重:33kg

メーカー希望小売価格 **90,000円(税別)**

96枚用

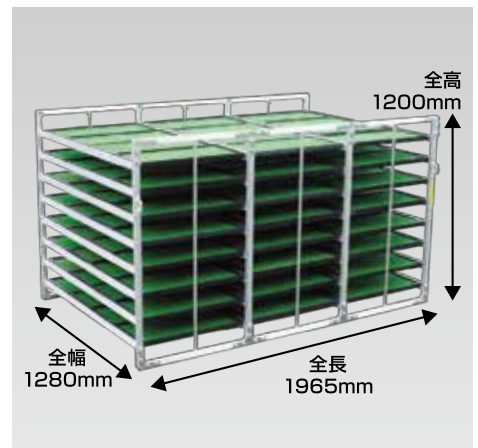

#### NS-96

型式:水平収納 収納枚数:96  
棚×列×段(数):4×3×8  
棚間隔:130mm 自重:42.08kg

メーカー希望小売価格 **103,000円(税別)**

# NC-K/KH/K-20

斜め収納専用 **苗箱収納棚**

多量の苗を保存できます。

ブリッジシリーズ

キャリーシリーズ

リヤカー

育苗棚

その他製品



**で注意!**

最適な位置に荷掛けフックを取り付けました。運搬の際は必ずロープでトラックに固定してください。



筋交い補強の入らないK型は、苗箱の運搬回数の少ない小規模農家や、比較的苗箱の重量が軽い畑作業に適しています。

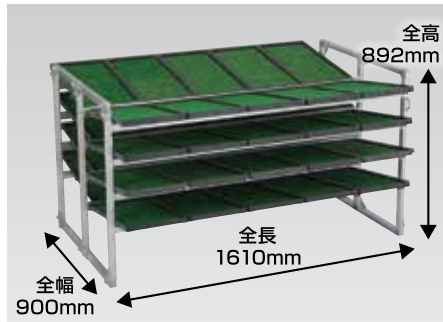

**NC-40K**

型式:斜め収納 苗箱収納枚数:40 棚×列×段(数):5×2×4  
棚間隔:164mm 自重:21.5kg

メーカー希望小売価格 **46,000円(税別)**

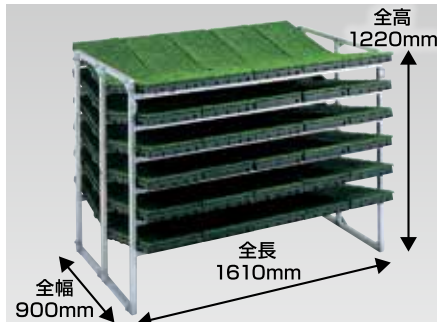

**NC-60K**

型式:斜め収納 苗箱収納枚数:60 棚×列×段(数):5×2×6  
棚間隔:164mm 自重:23.5kg

メーカー希望小売価格 **55,000円(税別)**

KH型は、筋交い棒が4本入った補強型。苗箱の運搬回数が多い大規模農家や育苗センター向けです。\*Kは傾斜用、Hは補強付の意味です。

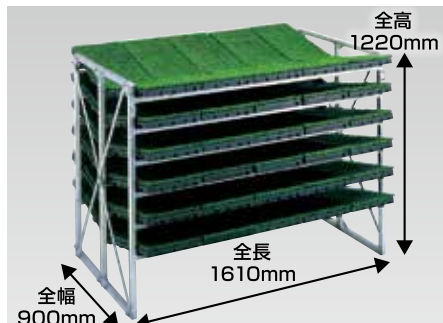

**NC-60KH**

型式:斜め収納 苗箱収納枚数:60 棚×列×段(数):5×2×6  
棚間隔:164mm 自重:32.5kg

メーカー希望小売価格 **62,000円(税別)**

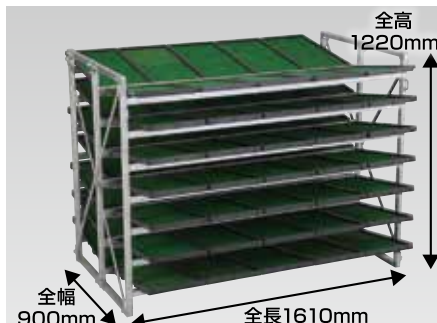

**NC-70KH**

型式:斜め収納 苗箱収納枚数:70 棚×列×段(数):5×2×7  
棚間隔:164mm 自重:33.5kg

メーカー希望小売価格 **70,000円(税別)**

棚間隔を広げ野菜等の長さのある苗に対応します。

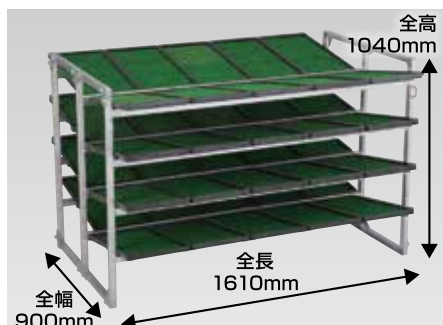

**NC-40K-20**

型式:斜め収納 苗箱収納枚数:40 棚×列×段(数):5×2×4  
棚間隔:**230mm** 自重:25.5kg

メーカー希望小売価格 **48,000円(税別)**

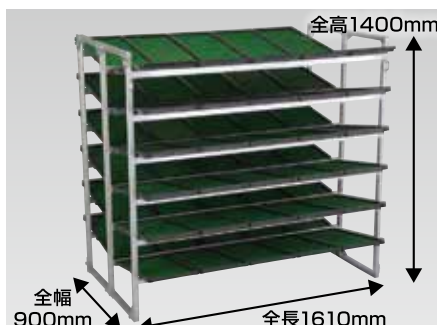

**NC-60K-20**

型式:斜め収納 苗箱収納枚数:60 棚×列×段(数):5×2×6  
棚間隔:**230mm** 自重:27.5kg

メーカー希望小売価格 **55,000円(税別)**

\*一列に隙間があると苗箱が落下するので、隙間には空の苗箱を置いてご使用ください。

# AR-P/P4 パレット付苗箱収納棚

オールアルミ製

フォークリフト作業用の  
パレット付苗箱収納棚です。



超大型L字ブロック アルミ型材



超大型T字ブロック アルミ型材

## 2方差しパレット

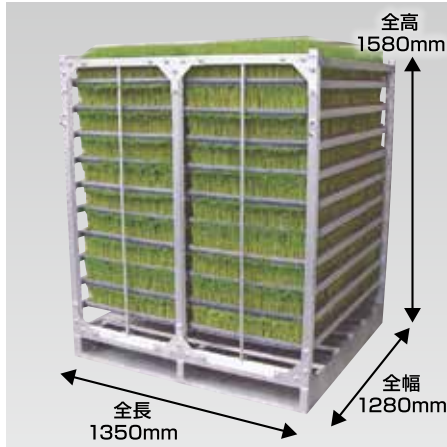

### AR-80P

型式:水平収納 収納枚数:80  
棚×列×段(数):4×2×10 棚間隔:130mm  
自重:56kg

メーカー希望小売価格  
**186,000円(税別)**

### AR-64P

型式:水平収納  
収納枚数:64  
棚×列×段(数):4×2×8  
寸法:  
棚間隔130mm  
全長1350mm  
全幅1280mm  
全高1320mm  
自重:50kg

メーカー希望小売価格  
**169,000円(税別)**

### AR-96P

型式:水平収納  
収納枚数:96  
棚×列×段(数):4×3×8  
寸法:  
棚間隔130mm  
全長2000mm  
全幅1280mm  
全高1320mm  
自重:72kg

メーカー希望小売価格  
**242,000円(税別)**

### AR-120P

型式:水平収納  
収納枚数:120  
棚×列×段(数):4×3×10  
寸法:  
棚間隔130mm  
全長2000mm  
全幅1280mm  
全高1580mm  
自重:81kg

メーカー希望小売価格  
**268,000円(税別)**

### AR-160P

型式:水平収納  
収納枚数:160  
棚×列×段(数):4×4×10  
寸法:  
棚間隔130mm  
全長2650mm  
全幅1280mm  
全高1580mm  
自重:106kg

メーカー希望小売価格  
**356,000円(税別)**

### AR-180P

型式:水平収納  
収納枚数:180  
棚×列×段(数):4×5×9  
寸法:  
棚間隔130mm  
全長3300mm  
全幅1280mm  
全高1320mm  
自重:122kg

メーカー希望小売価格  
**399,000円(税別)**

### AR-200P

型式:水平収納  
収納枚数:200  
棚×列×段(数):4×5×10  
寸法:  
棚間隔130mm  
全長3300mm  
全幅1280mm  
全高1580mm  
自重:130kg

メーカー希望小売価格  
**444,000円(税別)**

## 4方差しパレット

### AR-64P-4

型式:水平収納  
収納枚数:64  
棚×列×段(数):4×2×8  
寸法:  
棚間隔130mm  
全長1350mm  
全幅1280mm  
全高1320mm  
自重:52kg

メーカー希望小売価格  
**195,000円(税別)**

### AR-80P-4

型式:水平収納  
収納枚数:80  
棚×列×段(数):4×2×10  
寸法:(右写真と同じ)  
棚間隔130mm  
全長1350mm  
全幅1280mm  
全高1580mm  
自重:58kg

メーカー希望小売価格  
**213,000円(税別)**

### AR-96P-4

型式:水平収納  
収納枚数:96  
棚×列×段(数):4×3×8  
寸法:  
棚間隔130mm  
全長2000mm  
全幅1280mm  
全高1320mm  
自重:75kg

メーカー希望小売価格  
**278,000円(税別)**

### AR-120P-4

型式:水平収納  
収納枚数:120  
棚×列×段(数):4×3×10  
寸法:  
棚間隔130mm  
全長2000mm  
全幅1280mm  
全高1580mm  
自重:84kg

メーカー希望小売価格  
**308,000円(税別)**

※写真はAR-80P-4

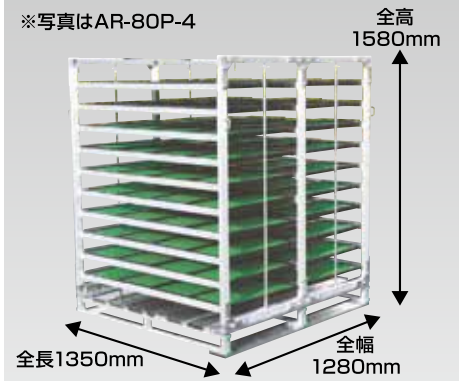

# NC-10/12 苗箱運搬棚

CCや一輪車にセットしてラクラク運搬。

苗箱運搬棚は、CCシリーズや1輪車にセットして、苗箱を手軽に運搬できます。独自のアタッチメント付きなので、あらゆる台車にセットする事ができます。また簡単に折りたためますので収納場所も選びません。



フレーム下部に4ヶ所フックを設け、一輪車やCC3-2に搭載して運搬棚として使用します。

## 10枚用

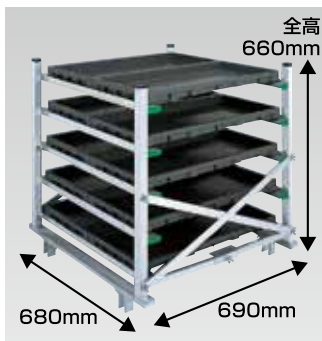

### NC-10

型式:水平収納 苗箱収納枚数:10  
自重:7.0kg 棚×列×段(数):2×1×5  
棚間隔:130mm

メーカー希望小売価格 **19,000円(税別)**



CC3-2に  
セットした場合

※写真の苗箱は  
商品に含まれません。

## 12枚用

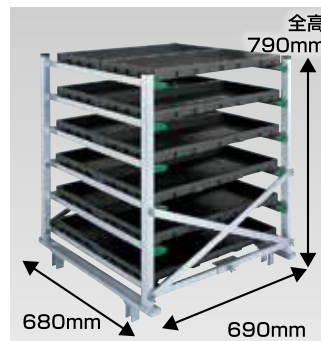

### NC-12

型式:水平収納 苗箱収納枚数:12  
自重:7.5kg 棚×列×段(数):2×1×6  
棚間隔:130mm

メーカー希望小売価格 **23,000円(税別)**



1輪車に  
セットした場合

※写真の苗箱は  
商品に含まれません。



ホース巻取機

アルミ製荷台ステップ

アルミ整地板/レーキ

# その他シリーズ

O T H E R S E R I E S

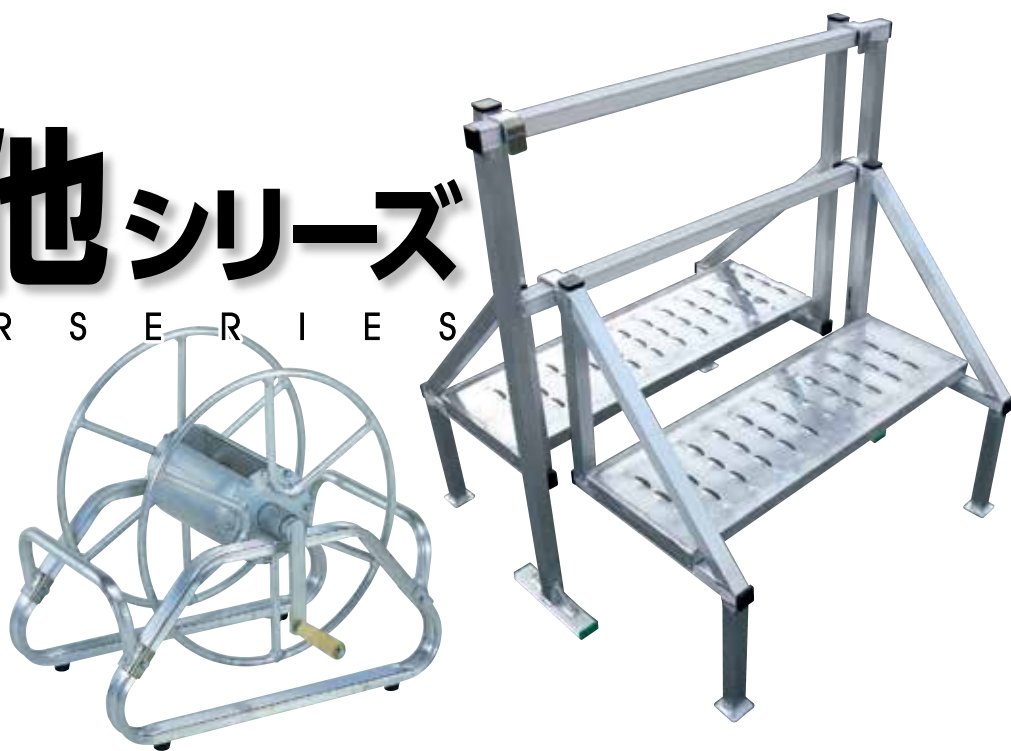

# ホース巻取機

プロ仕様のホース巻取機。

操作の軽い軸受けベアリングを装備。  
持ち運びに便利な持ち手付。  
樹脂キャップがトラックのあおりに当たって、傷をつけません。



トラック取付型 MA-5B/MA-6B

※写真のホースは付属しません。

## 床置き型

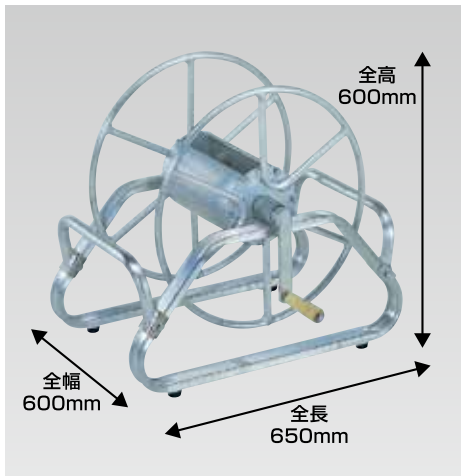

### MA-1B

形式:床置き型 軸受部ベアリング:○  
自重:6.5kg

メーカー希望小売価格 **25,000円**(税別)

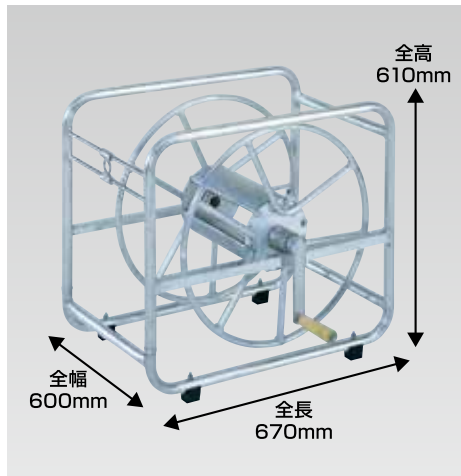

### MA-2B

形式:床置き型 軸受部ベアリング:○  
自重:6.2kg

メーカー希望小売価格 **36,000円**(税別)

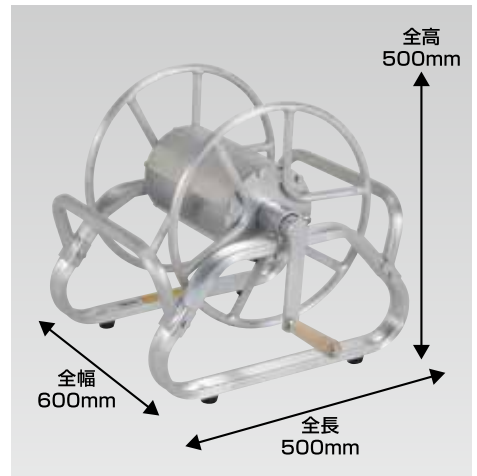

### MA-3B

形式:床置き型 軸受部ベアリング:○  
自重:4.1kg

メーカー希望小売価格 **25,000円**(税別)

## トラック取付型

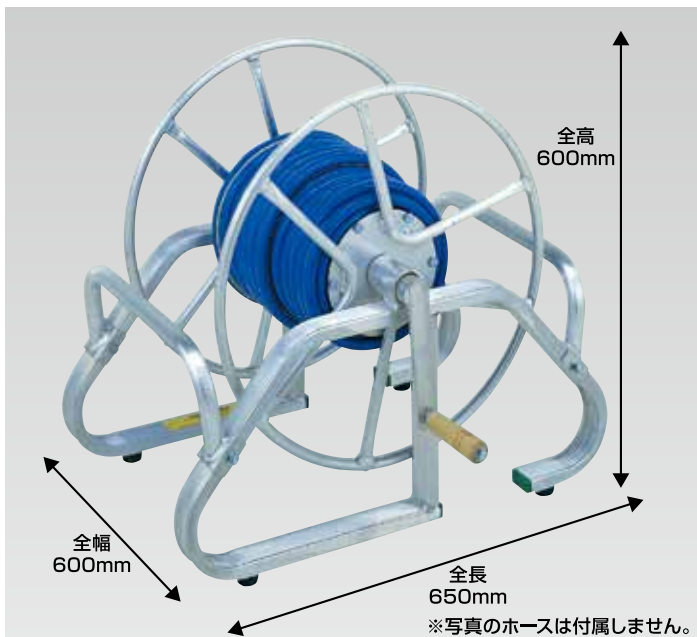

### MA-5B

形式:トラック取付型 軸受部ベアリング:○ 自重:6.5kg

メーカー希望小売価格 **28,000円**(税別)

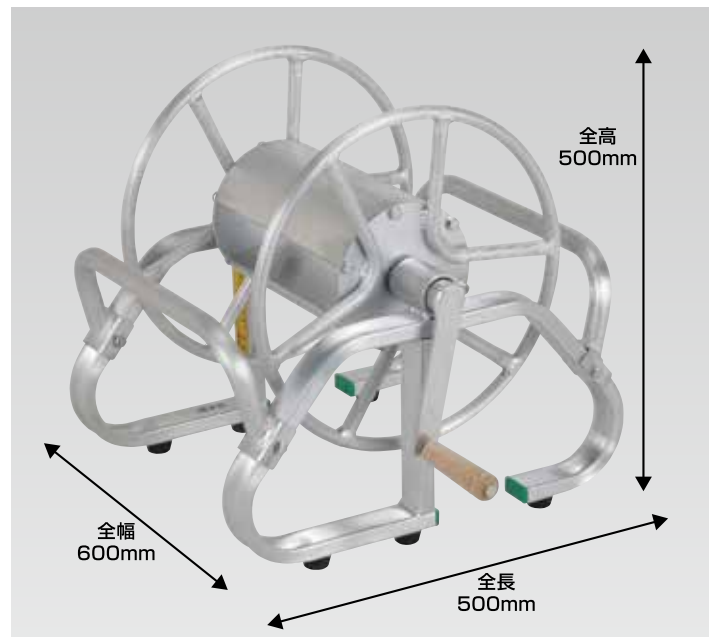

### MA-6B

形式:トラック取付型 軸受部ベアリング:○ 自重:4.1kg

メーカー希望小売価格 **28,000円**(税別)

※8.5mm用のより戻し金具を全機種に標準装備。



# アルミ製荷台ステップ

軽トラ専用 乗り降りらくらく荷台ステップ。

販促用の展示台も用意しました。



## ステップ(アオリおこしてる用)

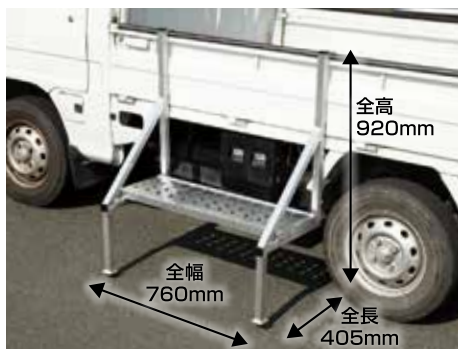

### STEP-760L

最大積載重量:100kg 自重:3.8kg

メーカー希望小売価格 **18,000円(税別)**

- 簡単引っ掛け式のフック。
- 幅広で安定性の高い突起付のステップ。
- アオリのロックを忘れても倒れない補助足付。

## ステップ(アオリ倒してる用)

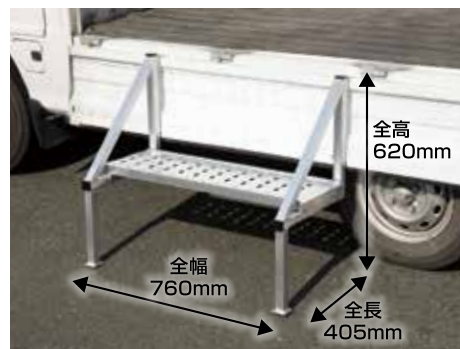

### STEP-760S

最大積載重量:100kg 自重3.6kg

メーカー希望小売価格 **18,000円(税別)**

- アオリを倒して引っかけるタイプも用意しました。

※本商品は軽トラック取り付け専用品です。軽トラック以外には取付けできません。

# アルミ整地板/レーキ

**受注生産品**

※納期は、お問合せ下さい。

優れた耐久性に使いやすさも考慮。

作業者の立場に立った、整地板とレーキの両用型が新登場です。代かき用に最適な角度に設定した整地板の角度、細かい作業にも適するかき板の幅で、作業がグンとはかどります。

## アルミレーキ&アルミ整地板(両用型)

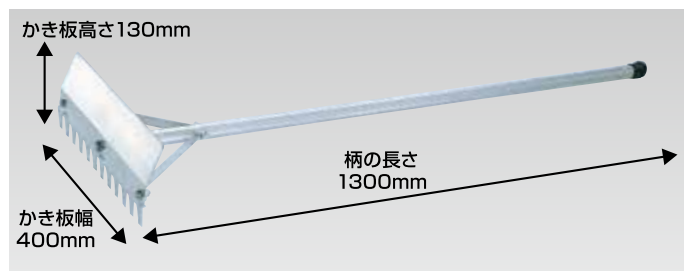

### SL-40

自重:0.9kg 梱包単位:20本

メーカー希望小売価格 **4,000円(税別)**

- 整地板とレーキの両用型
- 滑り止め加工の柄アルマイト加工済み
- 作業に最適な角度のかき板

## アルミレーキ

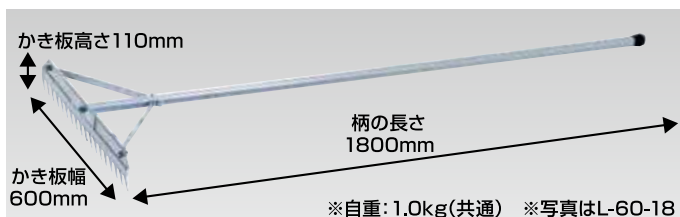

### L-60-14

ツメ数:14個 梱包単位:10本

メーカー希望小売価格 **8,000円(税別)**

### L-60-18

ツメ数:18個 梱包単位:10本

メーカー希望小売価格 **8,000円(税別)**

### L-60-28

ツメ数:28個 梱包単位:10本

メーカー希望小売価格 **8,000円(税別)**

※自重:1.0kg(共通) ※写真はL-60-18

## アルミ整地板

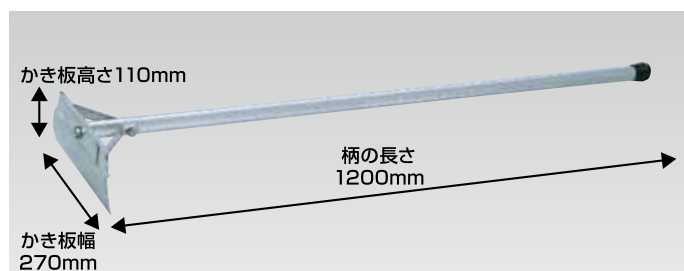

### S-27

自重:0.6kg 梱包単位:20本

メーカー希望小売価格 **3,000円(税別)**

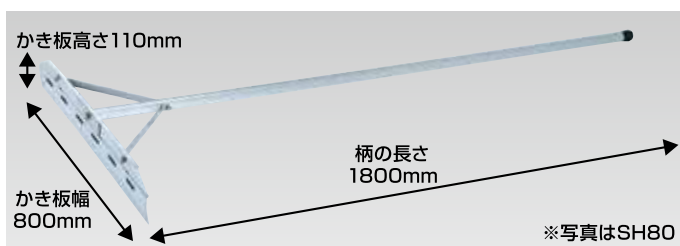

### SH-60

自重:1.3kg 梱包単位:10本

メーカー希望小売価格 **8,000円(税別)**

### SH-80

自重:1.5kg 梱包単位:10本

メーカー希望小売価格 **8,000円(税別)**

- 水の抵抗を減らす穴あき付き。

- 水の抵抗を減らす穴あき付き。

※梱包単位割れの場合は運賃別途申し受けます。

セット別	品名	JANコード
<b>GP-S</b>		
0.5t	GP-195-30-0.5S	4543820910082
	GP-225-30-0.5S	4543820910099
	GP-255-30-0.5S	4543820910105
0.8t	GP-195-30-0.8S	4543820910112
	GP-255-30-0.8S	4543820910129
	GP-285-30-0.8S	4543820910136
1.0t	GP-255-30-1.0S	4543820910143
	GP-285-30-1.0S	4543820910150
	GP-300-30-1.0S	4543820910167
1.2t	GP-255-30-1.2S	4543820910174
	GP-285-30-1.2S	4543820910181
	GP-300-30-1.2S	4543820910198
1.5t	GP-255-30-1.5S	4543820910204
	GP-285-30-1.5S	4543820910211
	GP-300-30-1.5S	4543820910228
2.0t	GP-285-30-2.0S	4543820910235
	GP-285-40-2.0S	4543820910242
	GP-300-30-2.0S	4543820910259
2.5t	GP-300-40-2.0S	4543820910266
	GP-285-32-2.5S	4543820910273
	GP-300-32-2.5S	4543820910280
3.0t	GP-285-35-3.0S	4543820910297
	GP-285-40-3.0S	4543820910303
	GP-300-35-3.0S	4543820910310
	GP-300-40-3.0S	4543820910327
	GP-375-35-3.0S	4543820910334
	GP-375-40-3.0S	4543820910341
	GP-285-40-3.5S	4543820910358
3.5t	GP-300-40-3.5S	4543820910365
	GP-375-40-3.5S	4543820910372
4.0t	GP-300-45-4.0S	4543820910389
	GP-375-45-4.0S	4543820910396
4.5t	GP-300-45-4.5S	4543820910402
	GP-375-45-4.5S	4543820910419
5.0t	GP-300-50-5.0S	4543820910426
	GP-375-50-5.0S	4543820910433
<b>GP-T</b>		
1.5t	GP-240-30-1.5T	4543820910440
	GP-270-30-1.5T	4543820910457
	GP-300-30-1.5T	4543820910464
2.0t	GP-270-30-2.0T	4543820910471
	GP-270-40-2.0T	4543820910488
	GP-300-30-2.0T	4543820910495
2.5t	GP-300-40-2.0T	4543820910501
	GP-270-32-2.5T	4543820910518
	GP-300-32-2.5T	4543820910525
3.0t	GP-210-35-3.0T	4543820910532
	GP-270-35-3.0T	4543820910549
	GP-270-40-3.0T	4543820910556
	GP-300-35-3.0T	4543820910563
	GP-300-40-3.0T	4543820910570
	GP-360-35-3.0T	4543820910587
3.5t	GP-360-40-3.0T	4543820910594
	GP-210-40-3.5T	4543820910600
	GP-270-40-3.5T	4543820910617
	GP-300-40-3.5T	4543820910624
4.0t	GP-360-40-3.5T	4543820910631
	GP-210-45-4.0T	4543820910648
	GP-300-45-4.0T	4543820910655
	GP-360-45-4.0T	4543820910662
4.5t	GP-210-45-4.5T	4543820910679
	GP-300-45-4.5T	4543820910686
5.0t	GP-360-45-4.5T	4543820910693
	GP-210-50-5.0T	4543820910709
	GP-300-50-5.0T	4543820910716
KB	KB-180-24-3.0	4543820110611
	KB-220-24-3.0	4543820111014
	KB-300-24-3.0	4543820111410
	KB-300-30-3.0	4543820111618
	KB-360-24-3.0	4543820111816
	KB-360-30-3.0	4543820112011
4.0t	KB-180-24-4.0	4543820112219
	KB-220-24-4.0	4543820112417
	KB-300-24-4.0	4543820112615
	KB-300-30-4.0	4543820112813
	KB-360-24-4.0	4543820113018
	KB-360-30-4.0	4543820113216

セット別	品名	JANコード	
<b>KB</b>			
5.0t	KB-180-24-5.0	4543820113414	
	KB-220-24-5.0	4543820113612	
	KB-220-36-5.0	4543820914509	
7.0t	KB-300-24-5.0	4543820113810	
	KB-300-30-5.0	4543820114015	
	KB-360-24-5.0	4543820114213	
	KB-360-30-5.0	4543820114411	
	KB-220-30-7.0	4543820114619	
	KB-300-30-7.0	4543820114817	
10t	KB-300-36-7.0	4543820914516	
	KB-220-30-10	4543820115012	
	KB-300-30-10	4543820115210	
12t	KB-220-30-12	4543820115418	
	KB-300-30-12	4543820115616	
15t	KB-220-30-15	4543820115814	
	KB-300-30-15	4543820116019	
20t	KB-220-30-20	4543820116217	
30t	KB-290-35-30	4543820116415	
40t	KB-290-44-40	4543820116613	
<b>SXN</b>			
3.0t	SXN-180-24-3.0	4543820120016	
	SXN-220-24-3.0	4543820120412	
	SXN-300-24-3.0	4543820120818	
	SXN-300-30-3.0	4543820121013	
	SXN-360-24-3.0	4543820121211	
	SXN-360-30-3.0	4543820121419	
4.0t	SXN-180-24-4.0	4543820121617	
	SXN-220-24-4.0	4543820121815	
	SXN-300-24-4.0	4543820122010	
	SXN-300-30-4.0	4543820122218	
	SXN-360-24-4.0	4543820122416	
	SXN-360-30-4.0	4543820122614	
5.0t	SXN-180-24-5.0	4543820122812	
	SXN-220-24-5.0	4543820123017	
	SXN-300-24-5.0	4543820123215	
	SXN-300-30-5.0	4543820123413	
	SXN-360-24-5.0	4543820123611	
	SXN-360-30-5.0	4543820123819	
7.0t	SXN-220-30-7.0	4543820124014	
	SXN-300-30-7.0	4543820124212	
	SXN-220-30-10	4543820124410	
10t	SXN-300-30-10	4543820124618	
	SXN-220-30-12	4543820124816	
12t	SXN-300-30-12	4543820125011	
	SXN-220-30-15	4543820125219	
15t	SXN-300-30-15	4543820125417	
	SXN-220-30-20	4543820125615	
20t	SXN-290-35-30	4543820914752	
40t	SXN-290-44-40	4543820914769	
<b>SH</b>			
2.2t	SH-全長 300-30-2.2S	4543820140014	
	SH-300-30-2.2T	4543820140113	
	SH-全長 300-40-2.2S	4543820140212	
	SH-300-40-2.2T	4543820140311	
	SH-全長 360-30-2.2S	4543820140410	
	SH-360-30-2.2T	4543820140519	
	SH-全長 360-40-2.2S	4543820140618	
	SH-360-40-2.2T	4543820140717	
	SH-全長 300-35-3.2S	4543820828875	
	SH-300-35-3.2T	4543820140915	
3.2t	SH-全長 300-40-3.2S	4543820141011	
	SH-300-40-3.2T	4543820141110	
	SH-全長 360-35-3.2S	4543820141219	
	SH-360-35-3.2T	4543820141318	
	SH-全長 360-40-3.2S	4543820141417	
	SH-360-40-3.2T	4543820141516	
	<b>SBAG</b>		
	0.5t	SBAG-180-30-0.5	4543820150013
		SBAG-210-30-0.5	4543820150112
		SBAG-240-30-0.5	4543820150211
0.8t	SBAG-180-30-0.8	4543820150310	
	SBAG-210-30-0.8	4543820150419	
1.0t	SBAG-240-30-0.8	4543820150518	
	SBAG-240-30-1.0	4543820150617	
	SBAG-270-30-1.0	4543820150716	
1.2t	SBAG-240-40-1.2	4543820150815	
	SBAG-270-40-1.2	4543820150914	
	SBAG-300-40-1.2	4543820151010	

セット別	品名	JANコード
<b>SBAG</b>		
1.5t	SBAG-270-40-1.5	4543820151119
	SBAG-300-40-1.5	4543820151218
	SBAG-360-40-1.5	4543820151317
2.0t	SBAG-全長 300-40-2.0	4543820151416
	SBAG-300-40-2.0	4543820151515
3.0t	SBAG-360-40-2.0	4543820151614
	SBAG-全長 300-40-3.0	4543820151713
	SBAG-300-40-3.0	4543820151812
4.0t	SBAG-360-40-3.0	4543820151911
	SBAG-300-40-4.0	4543820152017
5.0t	SBAG-360-40-4.0	4543820152116
	SBAG-300-40-5.0	4543820152215
<b>SBA</b>		
0.5t	SBAG-360-40-5.0	4543820152314
	SBA-180-25-0.5	4543820828103
	SBA-210-25-0.5	4543820828110
	SBA-240-25-0.5	4543820828127
	SBA-180-30-0.5	4543820828134
	SBA-210-30-0.5	4543820828141
0.8t	SBA-240-30-0.5	4543820828158
	SBA-180-30-0.8	4543820828165
	SBA-210-30-0.8	4543820828172
1.0t	SBA-240-30-0.8	4543820828189
	SBA-240-30-1.0	4543820828196
	SBA-270-30-1.0	4543820828202
1.2t	SBA-180-30-1.2	4543820828219
	SBA-210-30-1.2	4543820828226
	SBA-240-30-1.2	4543820828233
1.5t	SBA-270-30-1.2	4543820828240
	SBA-300-30-1.2	4543820828257
	SBA-300-40-1.2	4543820828264
	SBA-210-30-1.5	4543820828271
	SBA-240-30-1.5	4543820828288
	SBA-240-40-1.5	4543820828295
2.0t	SBA-270-30-1.5	4543820828301
	SBA-270-40-1.5	4543820828318
	SBA-300-30-1.5	4543820828325
3.0t	SBA-300-40-1.5	4543820828332
	SBA-360-30-1.5	4543820828349
	SBA-360-40-1.5	4543820828356
4.0t	SBA-240-30-2.0	4543820160012
	SBA-240-40-2.0	4543820160111
	SBA-270-30-2.0	4543820160210
5.0t	SBA-270-40-2.0	4543820160319
	SBA-300-40-2.0	4543820828363
	SBA-360-40-2.0	4543820828370
2.0t	SBA-300-40-3.0	4543820828387
	SBA-360-40-3.0	4543820828394
	SBA-300-40-4.0	4543820160418
3.0t	SBA-360-40-4.0	4543820160517
	SBA-300-40-5.0	4543820160616
4.0t	SBA-360-40-5.0	4543820160715
	<b>SB</b>	
1.5t	SB-210-30-1.5	4543820170011
	SB-240-30-1.5	4543820170110
	SB-240-40-1.5	4543820170219
	SB-270-30-1.5	4543820170318
	SB-270-40-1.5	4543820170417
	SB-300-30-1.5	4543820170516
2.0t	SB-300-40-1.5	4543820170615
	SB-360-30-1.5	4543820170714
	SB-360-40-1.5	4543820170813
	SB-240-30-2.0	4543820170912
	SB-240-40-2.0	4543820171018
	SB-270-30-2.0	4543820171117
3.0t	SB-270-40-2.0	4543820171216
	SB-300-40-2.0	4543820171315
	SB-360-40-2.0	4543820171414
4.0t	SB-300-40-3.0	4543820171513
	SB-360-40-3.0	4543820171612
5.0t	SB-300-40-4.0	4543820171711
	SB-360-40-4.0	4543820171810
	SB-300-40-5.0	4543820171919
	SB-360-40-5.0	4543820172015

セット別	品名	JANコード
<b>あぜこし型</b>		
1.0t	SB-120-30-1.0	4543820828707
	SB-150-30-1.0	4543820828714
1.2t	SB-90-30-1.2	4543820828721
	SB-120-30-1.2	4543820828738
1.5t	SB-150-30-1.2	4543820828745
	SB-120-40-1.5	4543820828837
2.0t	SB-150-40-1.5	4543820828844
	SB-120-40-2.0	4543820828851
2.0t	SB-150-40-2.0	4543820828868
	<b>SHA</b>	
0.5t	SHA-190-25-0.5	4543820141615
	SHA-190-30-0.5	4543820141813
1.0t	SH-120-30-1.0	4543820142018
<b>SHAS</b>		
0.2t	SHAS-180-60-0.2	4543820912512
<b>SHA/SHAW/SHAV</b>		
0.2t	SHA-180-50-0.2	4543820294212
	SHA-180-50-0.3	4543820294014
	SHAW-210-50-0.3	4543820294717
	SHAV-180-50-0.2	4543820294410
	SHAV-180-80-0.2	4543820294519
	SHAV-180-50-0.6	4543820294618
<b>SG/SGW</b>		
0.3t	SG-210-30-0.3T	4543820180010
	SG-210-30-0.3S	4543820180119
	SG-240-30-0.3T	4543820180218
	SG-240-30-0.3S	4543820180317
0.5t	SG-180-30-0.5T	4543820828783
	SG-180-30-0.5S	4543820180515
0.3t	SGW-210-30-0.3T	4543820180614
	SGW-210-30-0.3S	4543820180713
0.3t	SGW-240-30-0.3T	4543820180812
	SGW-240-30-0.3S	4543820180911
0.5t	SGW-180-30-0.5T	4543820181017
	SGW-180-30-0.5S	4543820181116
<b>SGN</b>		
0.2t	SGN-180-25-0.2T	4543820182410
0.5t	SGN-180-25-0.5T	4543820828769
	SGN-180-30-0.5T	4543820828776
<b>MC/MCW</b>		
ツメ	MC-180	4543820828462
	MC-210	4543820828479
	MC-240	4543820828486
ヘロ	MC-180 (ヘロタイプ)	4543820828493
	MC-210 (ヘロタイプ)	4543820828509
	MC-240 (ヘロタイプ)	4543820828516
ツメ	MCW-180	4543820828523
	MCW-210	4543820828530
	MCW-240	4543820828547
ヘロ	MCW-180 (ヘロタイプ)	4543820828554
	MCW-210 (ヘロタイプ)	4543820828561
	MCW-240 (ヘロタイプ)	4543820828578
<b>FA</b>		
0.8t	FA-180-30-0.8	4543820200015
	FA-210-30-0.8	4543820200114
	FA-240-30-0.8	4543820200213
	FA-270-30-0.8	4543820200312
	FA-180-50-0.8	4543820200411
	FA-210-50-0.8	4543820200510
	FA-240-50-0.8	4543820200619
FA-270-50-0.8	4543820200718	
<b>ES</b>		
2.0t	ES-300-40-2.0	4543820210014
	ES-360-40-2.0	4543820210113
2.5t	ES-280-40-2.5	4543820210212
	ES-300-40-2.5	4543820210311
	ES-360-40-2.5	4543820210410
<b>NSBW</b>		
0.8t	NSBW-180-30-0.8	4543820220013
	NSBW-210-30-0.8	4543820220112
	NSBW-240-30-0.8	4543820220211
	NSBW-270-30-0.8	4543820220310
1.2t	NSBW-240-30-1.2	4543820220419
	NSBW-270-30-1.2	4543820220518
1.5t	NSBW-270-30-1.5	4543820220617
	NSBW-300-30-1.5	4543820220716

セット別	品名	JANコード	
<b>BAW</b>			
0.5t	BAW-210-25-0.5	4543820828400	
	BAW-210-30-0.5	4543820828417	
1.0t	BAW-240-25-0.5	4543820828424	
	BAW-240-30-0.5	4543820828431	
	BAW-210-25-1.0	4543820828448	
	BAW-210-30-1.0	4543820828455	
<b>CC</b>			
1.0t	CC1	4543820300012	
	CC2	4543820300111	
	CC3-2 (1 輪車)	4543820882327	
	CC3-2 (2 輪車)	4543820882334	
	CC3-3 (1 輪車)	4543820882341	
	CC3-3 (2 輪車)	4543820882358	
	CC3-3S (1 輪車)	4543820882365	
	CC3-3S (2 輪車)	4543820882372	
	CC3-3SS (1 輪車)	4543820882389	
	CC3-3SS (2 輪車)	4543820882396	
	CC3-3SD (1 輪車)	4543820882419	
CC3-3SD (2 輪車)	4543820882426		
CC-11 (4 輪車)	4543820882433		
<b>HC</b>			
1.0t	HC-1	4543820882259	
	HC-1S	4543820882266	
	HC-2	4543820882273	
	HC-2S	4543820882280	
1.0t	HC-3S (底板付)	4543820882310	
	<b>CC3-2FA</b>		
	CC3-2FA (1 輪車)	4543820828608	
CC3-2FA (2 輪車)	4543820828615		
<b>一輪車</b>			
0.2t	OW-P	4543820882563	
<b>ハウスカー</b>			
0.2t	S10-A2	4543820882464	
	S10-A3	4543820882471	
	S10-B2	4543820882495	
	S10-B3	4543820882518	
<b>自社製ホイール</b>			
0.2t	250-4	4543820370015	
	350-5	4543820370114	
	13X3	4543820370213	
	3.25-8NA	4543820828790	
<b>万能作業台車</b>			
0.2t	AW-1	4543820400019	
	NAW-1	4543820400026	
	AW-2	4543820400118	
0.2t	NAW-2	4543820400125	
<b>Sシリーズ</b>			
0.2t	S3	4543820882525	
	S5	4543820882532	
	S6	4543820882549	
	S7	4543820882556	
<b>SD</b>			
0.2t	SD-10	4543820410018	
	SD-15	4543820410117	
	SD-250	4543820410216	
	SD-10S	4543820411015	
	SD-15S	4543820411114	
	SD-250S	4543820411213	
<b>SMC/NS8-A3P</b>			
0.2t	SMC-180L	4543820920005	
	SMC-10C	4543820390150	
	NS8-A3P	4543820380519	
<b>SMC</b>			
0.2t	SMC-1	4543820390013	
	SMC-1DX	4543820390044	
	SMC-2	4543820390020	
	SMC-3	4543820390037	
	SMC-1BS	4543820390211	
	SMC-2BS	4543820390228	
	SMC-3BS	4543820390235	
	SMC-1BST	4543820390310	
	SMC-2BST	4543820390327	
	SMC-3BST	4543820390334	

セット別	品名	JANコード
<b>S8</b>		
0.2t	S8-A1	4543820828622
	S8-A1S	4543820828646
	S8-A1P	4543820380014
	NS8-A1	4543820828639
	NS8-A1S	4543820828653
	NS8-A1P	4543820380113
	S8-A2	4543820828660
	S8-A2S	4543820828684
	S8-A2P	4543820380212
0.2t	NS8-A2	4543820828677
	NS8-A2S	4543820828691
	NS8-A2P	4543820380311
<b>AR</b>		
0.2t	AR-64	4543820828882
	AR-80	4543820828899
	AR-96	4543820828905
	AR-120	4543820828912
<b>BR</b>		
0.2t	BR-80	4543820828950
	BR-96	4543820828967
	BR-120	4543820828974
<b>NC</b>		
0.2t	NC-64	4543820828752
	NS-80	4543820829711
	NS-96	4543820829728
	NC-40K	4543820828820
	NC-60K	4543820828813
	NC-60KH	4543820828936
	NC-70KH	4543820828943
	NC-40K-20	4543820500016
	NC-60K-20	4543820500115
	<b>AR-P</b>	
0.2t	AR-64P	4543820829117
	AR-80P	4543820829124
	AR-96P	4543820829131
	AR-120P	4543820829148
	AR-160P	4543820829155
	AR-180P	4543820829179
	AR-200P	4543820829162
	AR-64P-4	4543820829216
	AR-80P-4	4543820829223
	AR-96P-4	4543820829230
AR-120P-4	4543820829346	
<b>NS/AR</b>		
0.2t	NS-96N	4543820829735
	AR-150N	4543820828950
<b>苗箱運搬</b>		
0.2t	NC-10	4543820882778
	NC-12	4543820882785
<b>STEP</b>		
0.2t	STEP-760L	4543820590116
	STEP-760S	4543820590215
<b>MA</b>		
0.2t	MA-1B	4543820882570
	MA-2B	4543820882587
	MA-3B	4543820882594
	MA-5B	4543820882617
	MA-6B	4543820882624
	<b>整地板</b>	
0.2t	SL-40	4543820550011
	SH-60	4543820882655
	SH-80	4543820882662
	S-27	4543820882679
	L-60-14	4543820882693
	L-60-18	4543820882716
L-60-28	4543820882723	



## 昭和ブリッジ販売 株式会社

本社工場:〒436-0043 静岡県掛川市大池2887-1  
TEL.0537-64-5600 FAX.0537-64-5601

<http://www.showa-bridge.co.jp>

- 原材料や市場の変化により、予告なしに仕様・外観・価格などを  
変更、あるいは生産を中止する場合がありますのでご了承ください。
- このパンフレットに掲載している写真は、撮影・印刷・インキの  
関係で、実際のカラーと異なって見える場合があります。